

MonLines MTH022B dual Monitor Tischhalterung bis 32 Zoll

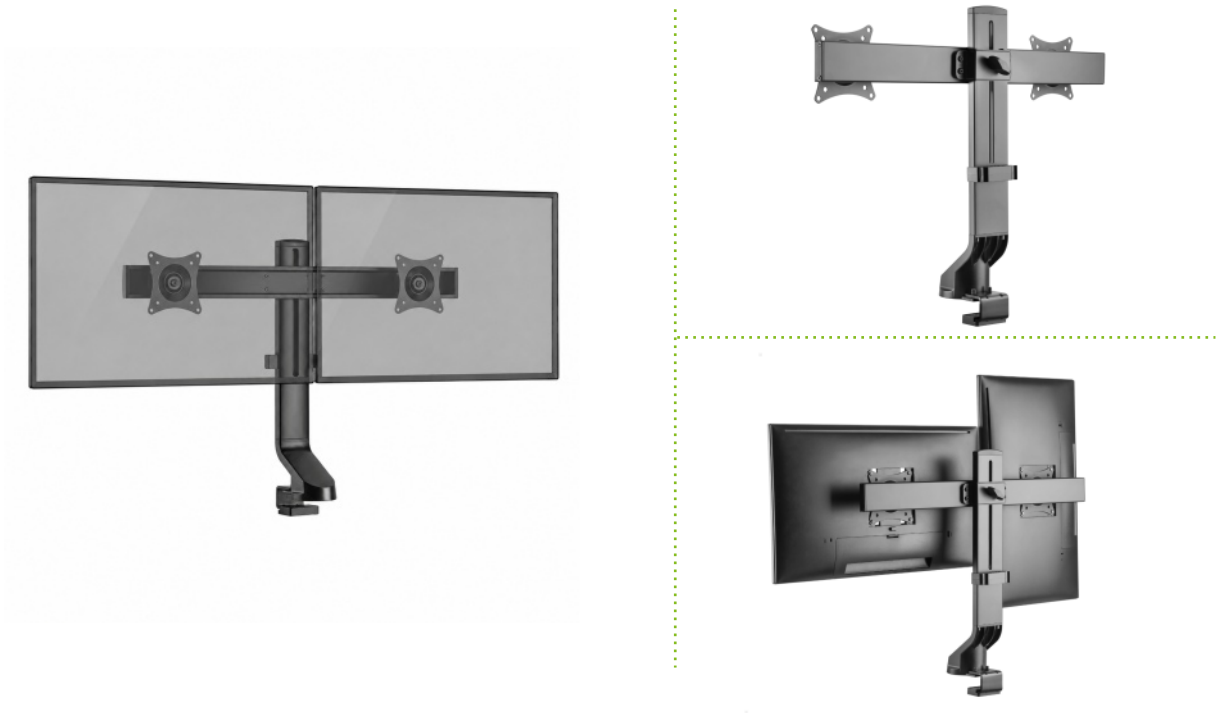

Beschreibung

Die MonLines MTH022B dual Monitor Tischhalterung bis 32 Zoll, höhenverstellbar, schwarz ist die erste Monitorhalterung, die gezielt für den Einsatz an höhenverstellbaren Schreibtischen entwickelt wurde. Nach umfangreicher Recherche und Tests zahlreicher Monitorarme haben die MonLines-Entwickler festgestellt, dass kein Produkt am Markt speziell auf die Anforderungen von Sitz-Steh-Arbeitsplätzen ausgelegt war – bis zum MTH022B. Dank des extra großen Höhenverstellbereichs von 240–470 mm (9,4"–18,5") folgt der Monitorarm problemlos jedem Tischhub und sorgt stets für einen ergonomischen Blickwinkel. Das robuste Gehäuse aus Stahl, Aluminium und Kunststoff ist in elegantem Mattschwarz pulverbeschichtet und fügt sich harmonisch in moderne Büroumgebungen ein. Der MTH022B trägt bis zu 7 kg pro Monitor und unterstützt Screens von 17" bis 27" mit VESA 75×75 mm und 100×100 mm. Dank leichtgängiger Einstellknöpfe lassen sich Neigung und Schwenkbereich (je +10°/–10°) sowie eine Bildschirmdrehung von ±180° komfortabel anpassen. Das integrierte Kabelmanagement hält den Arbeitsplatz aufgeräumt, und der Arm ist wahlweise per Tischklemme oder Kabeldurchführung (Grommet) montierbar – beide Optionen sind im Lieferumfang enthalten.

Technische Details

Bildschirmgröße:	17"–27"
VESA Standard:	75x75, 100x100 mm
Tragkraft:	Max. 7 kg pro Bildschirm
Höhenverstellbar:	240-470 mm
Neigbar:	+/-10°
Schwenkbar:	+/-10°
Bildschirmdrehung:	±180°
Befestigungsmöglichkeiten:	Befestigungsklemme / Durchschraubbefestigung (10–40 mm)
Induktives Laden:	kabellos und bequem