

Anbringung und Zusammenbau: Ultraflacher Peerless-Gelenkhalter für LCD-Flachbildschirme von 32 - 46 Zoll*

Modell: SUA745PU / SLWS250/BK

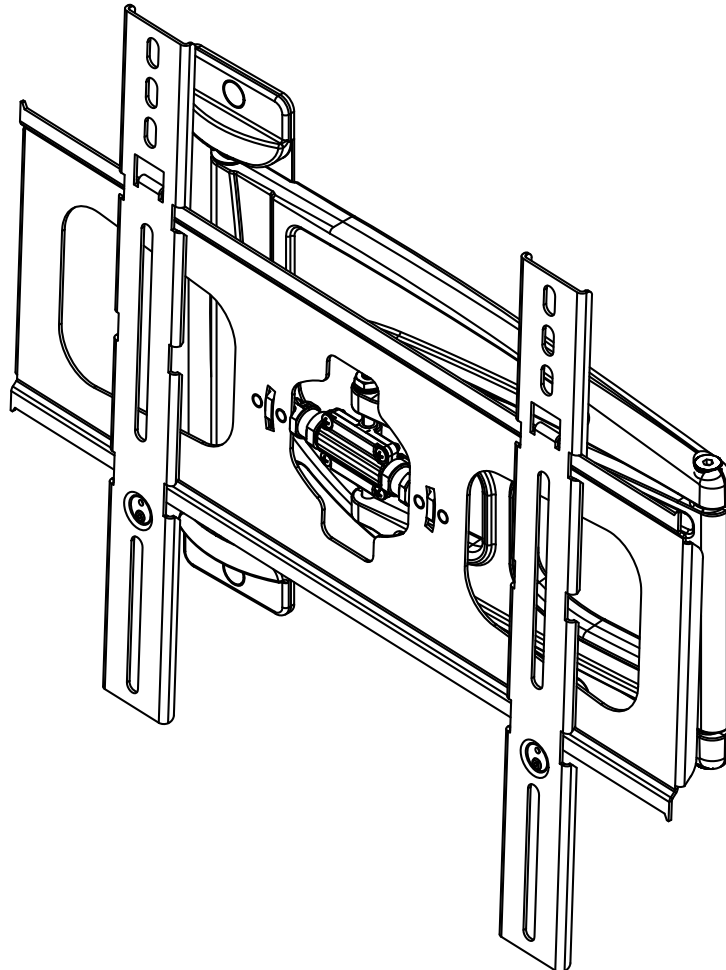

*Anforderungen an Bildschirmkompatibilität

- Die Bildschirmtiefe muss kleiner als 51 mm (2 Zoll) sein.
- Die Dicke dieses Halters (1,1 Zoll) bietet bei einigen Bildschirmen möglicherweise nicht genügend Abstand für die ordnungsgemäße Lüftung. Schlagen Sie bitte vor der Anbringung des Bildschirms die Montageanforderungen des Herstellers nach.
- Der Bildschirm muss über eine flache Montagefläche verfügen oder die Montagebohrungen müssen sich an der Bildschirmfläche befinden, die am weitesten nach hinten reicht.
- Eingangs-/Ausgangsanschlüsse müssen so ausgerichtet sein, dass die Montage 1,1 Zoll von der Wand entfernt möglich ist.



Max. UL Tragfähigkeit: 60 lb (27.2 kg)

HINWEIS: Lesen Sie die gesamte Anleitung, bevor Sie mit der Anbringung und dem Zusammenbau beginnen.

⚠ ACHTUNG

- Beginnen Sie mit der Anbringung Ihres Peerless-Produkts erst, nachdem Sie die in dieser Montageanleitung enthaltenen Anleitungen und Achtungshinweise gelesen und sich gründlich mit ihnen vertraut gemacht haben. Falls Sie Fragen hinsichtlich irgendeiner der Anleitungen oder Achtungshinweise haben, wenden Sie sich in den USA bitte an den Peerless-Kundendienst unter der Rufnummer 1-800-865-2112. Kunden im Ausland wenden sich bitte an den örtlichen Vertragshändler.
- Dieser Halter ist für die Befestigung des Bildschirms in einem Abstand von 1,1 Zoll von der Wand vorgesehen. Bitte entnehmen Sie den erforderlichen Wandabstand zur Vermeidung von Verletzungen oder Sachschäden der Montageanleitung des Herstellers.
- Dieses Produkt darf nur von Personen mit guten mechanischen Fähigkeiten montiert werden, die über Erfahrung in den Grundlagen der Baukonstruktion verfügen und diese Anleitungen vollkommen verstehen.
- Vergewissern Sie sich, dass die tragende Fläche das Gesamtgewicht der Geräte und allen daran angebrachten Befestigungsteilen und Komponenten sicher tragen kann.
- Die maximale UL Tragfähigkeit darf niemals überschritten werden. Siehe Seite 31.
- Achten Sie bei der Anbringung an Holzständern darauf, dass die Befestigungsschrauben jeweils in der Mitte der Holzständer verankert sind. Am besten eignet sich ein Balkenfinder mit genauer Kantenanzeige.
- Ziehen Sie immer eine zusätzliche Person heran oder verwenden Sie mechanische Hebeegeräte, um Geräte sicher zu heben und zu positionieren.
- Ziehen Sie die Schrauben fest an, ohne sie zu überdrehen. Durch Überdrehen können die Teile beschädigt werden, wodurch ihr Haltevermögen stark reduziert wird.
- Dieses Produkt ist nur für den Gebrauch innerhalb von Gebäuden bestimmt. Eine Verwendung dieses Produkts im Freien kann zu Produktausfall und Personenschaden führen.
- Dieses Produkt wurde nur für die Anbringung an den folgenden Wandkonstruktionen ausgelegt:

WANDKONSTRUKTION

- Holzständer
- Holzbalken
- Massivbeton
- Porenbetonstein
- Metallständer
- Ziegel
- Andere oder nicht sicher?

ERFORDERLICHE BEFESTIGUNGSTEILE

- Inbegriffen
- Inbegriffen
- Inbegriffen
- Inbegriffen
- Qualifizierten fachmann konsultieren (nicht UL-bewertet)
- Qualifizierten fachmann konsultieren (nicht UL-bewertet)
- Qualifizierten fachmann konsultieren

Für den Zusammenbau erforderliche Werkzeuge

- Balkenfinder (Balkenfinder mit genauer Kantenanzeige empfohlen)
- Kreuzschlitzschraubendreher
- Bohrer
- 5/16 Zoll (8 mm) Bit für Beton- und Porenbetonsteinwand
- 5/32 Zoll (4 mm) Bit für Holzständerwand
- Wasserwaage

Inhaltsverzeichnis

Teileliste.....	33
Anbringung an Wand.....	34, 35
Anbringung von Adapterhalterungen.....	36
Anbringung und Abnahme des Flachbildschirms.....	38

Vergewissern Sie sich vor Beginn der Arbeiten, dass alle dargestellten Teile mit Ihrem Produkt mitgeliefert wurden.

Teileliste		
Beschreibung	Anz.	Teile Nr.
A Wandarmeinheit	1	046-P1097
B adapterhalterungen	2	046-P1099
C sechskant-holzschraube	2	520-1202
D betondübel	2	590-0320
E M4 x 6 mm schraube	2	520-1006
F Sicherheitstreiber	1	560-1133
G 4 mm Inbusschlüssels	1	560-9646
H Abdeckung für Befestigungsteil	2	590-1324
I Kabelanker	1	046-P1134
J Kabelklemme	1	046-P1138
K Kabelbinder	2	046-0136
L Abdeckkappen	4	560-1029

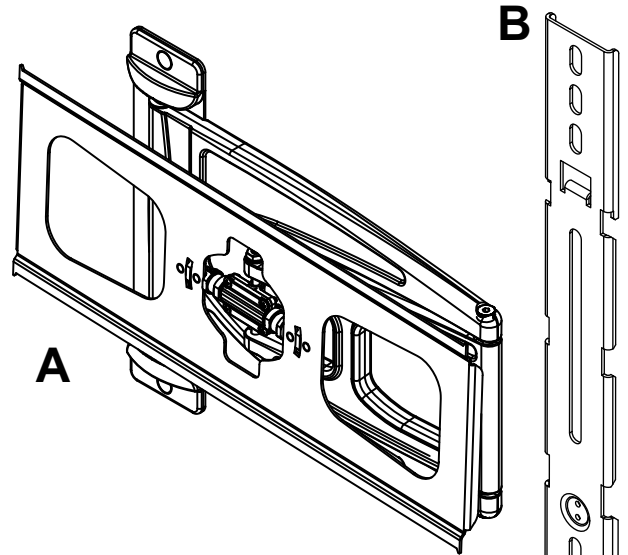

Die Teile können etwas anders als in der Abbildung aussehen.

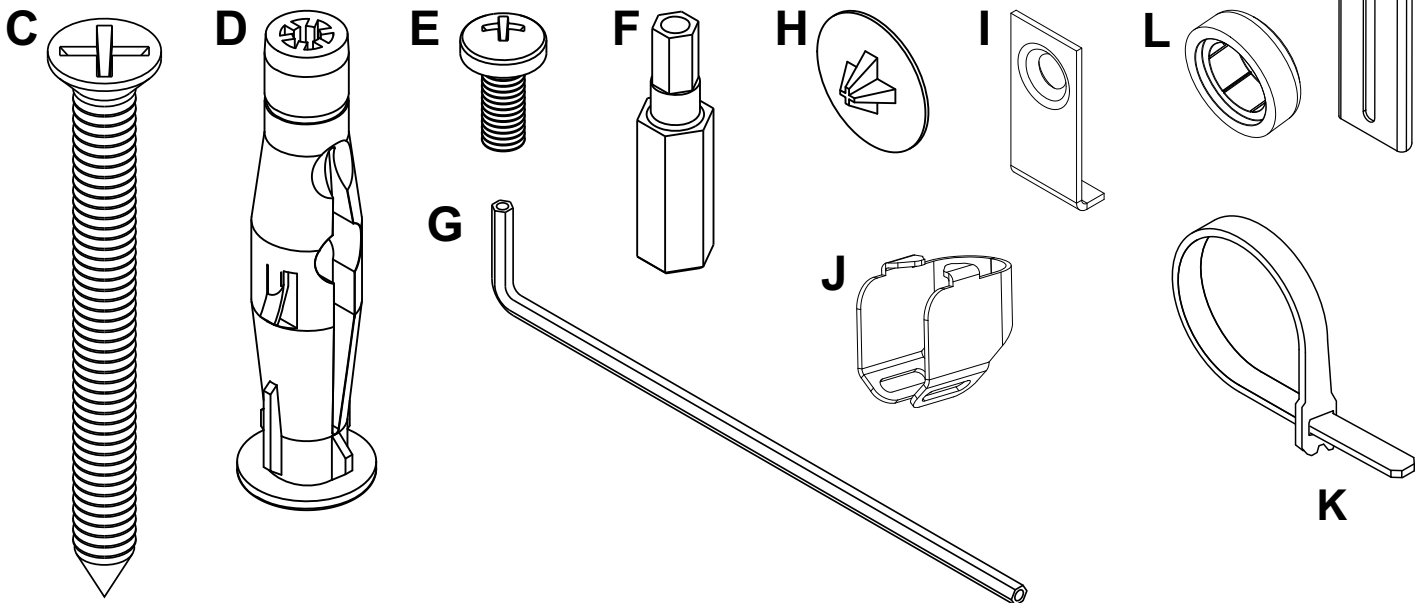

Adapterhalterungen Befestigungsteilesortiments

M5 x 12 mm (4)
(560-1732)

M5 x 25 mm (4)
(560-1733)

M6 x 12 mm (4)
(560-1734)

M6 x 25 mm (4)
(560-1735)

M8 x 12 mm (4)
(560-1736)

M8 x 25 mm (4)
(560-1737)

.75" abstandhalter (4)
(540-1059)

.04" sheibe (4)
(540-9478)

Anbringung an Wänden mit einer Holzständerreihe

⚠ ACHTUNG

- Bei der Anbringung muss darauf geachtet werden, dass die Wand die kombinierte Last von Bildschirm und allen Befestigungsteilen und -komponenten tragen kann.
- Ziehen Sie die Schrauben fest genug an, dass die Wandplatte sicher befestigt ist, doch ohne sie zu überdrehen. Durch Überdrehen können die Schrauben beschädigt werden, wodurch ihr Haltevermögen stark reduziert wird.
- Das Drehmoment darf 80 in. • lb (9 Nm.) auf keinen Fall überschreiten.
- Achten Sie darauf, dass die Befestigungsschrauben jeweils in der Mitte der Holzständer verankert werden. Am besten eignet sich ein Balkenfinder mit genauer Kantenanzeige.
- Die mitgelieferten Befestigungsteile sind für die Befestigung des Halters durch Trocken- oder Putzwand standardmäßiger Stärke in Holzständer vorgesehen. Für die Anbringung an anders konstruierten Wänden müssen andere (nicht UL-zugelassene) Befestigungsteile verwendet werden.

1 Bestimmen Sie die Kanten des Ständers mithilfe eines Balkenfinders. Am besten eignet sich ein Balkenfinder mit genauer Kantenanzeige. Verwenden Sie die Ständerkanten als Richtlinie und ziehen Sie eine senkrechte Linie entlang der Mitte des Ständers. Halten Sie die Wandplatte als Schablone an die Wand. Der obere Montageschlitz sollte sich wie in Abbildung 1.1 dargestellt 169 mm (6,66 Zoll) oberhalb der gewünschten Bildschirmmitte befinden. Richten Sie die Wandplatte (**A**) waagrecht aus und markieren Sie den Mittelpunkt der beiden Montagebohrungen. Achten Sie darauf, dass die Montagebohrungen sich jeweils auf der Mittellinie der Ständer befinden. Bohren Sie zwei Löcher mit einem Durchmesser von 4 mm (5/32 Zoll) und einer Mindestdiefe von 64 mm (2,5 Zoll). Platzieren Sie die Wandplatte (**A**) an der Wand und befestigen Sie sie mit Holzschrauben (**C**). Richten Sie sie waagrecht aus und ziehen Sie dann sämtliche Befestigungsteile an. Setzen Sie die zwei Befestigungsteilabdeckungen (**H**) in die Montagebohrungen ein.

HINWEIS: Achten Sie darauf, dass die Pfeil von Etikett nach oben weist, wenn die Wandarmeinheit (**A**) wie in Abbildung 1.1 dargestellt an der Wand montiert wird.

Bringen Sie als Kabelführungsoption den Kabelanker (**I**) mit der Holzschraube (**C**) an der unteren Montagebohrung an.

Abbildung. 1.1

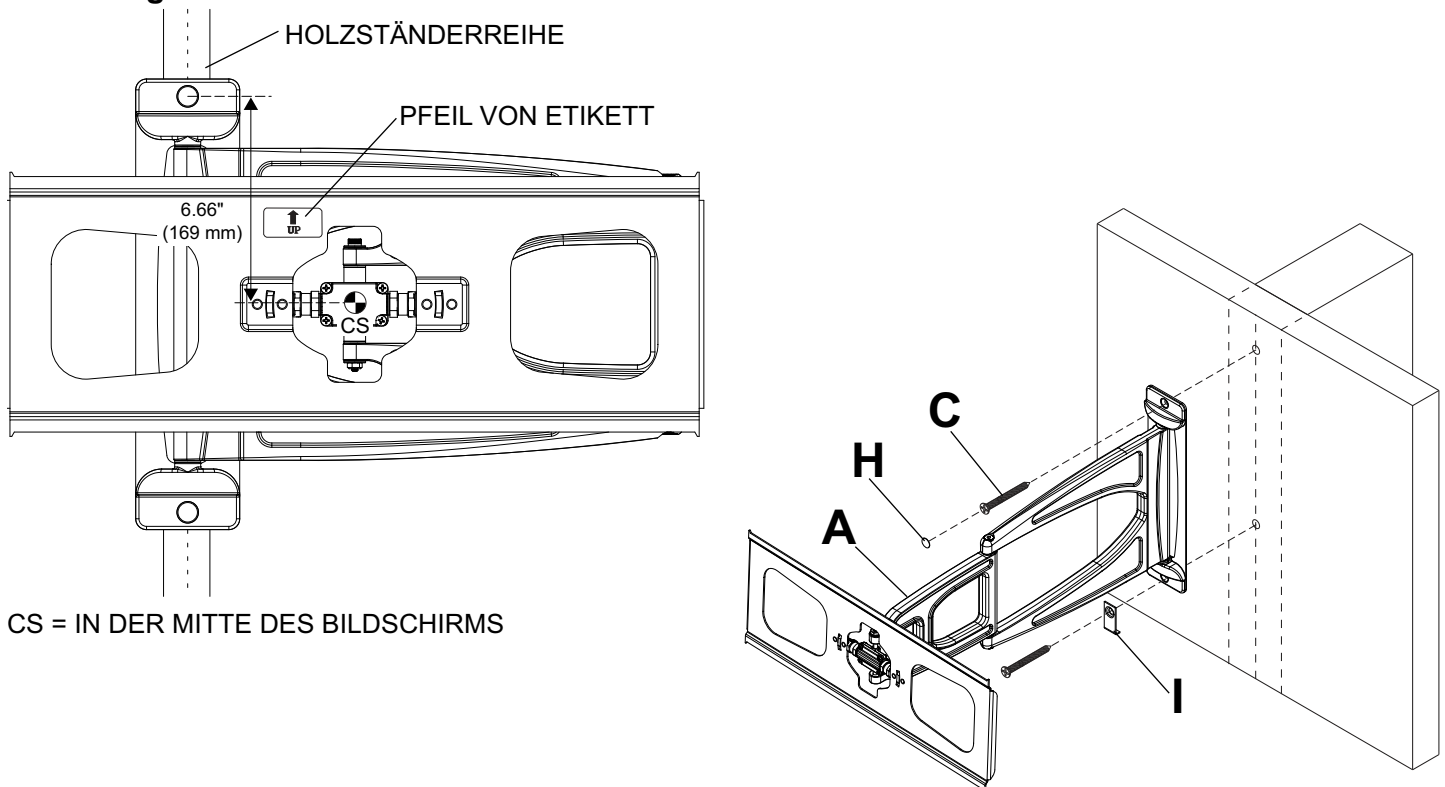

⚠ ACHTUNG

- Bei der Anbringung von Peerless-Wandhaltern an Porenbetonstein muss sichergestellt werden, dass die tatsächliche Stärke des Betons, in den das Loch für die Betondübel gebohrt wird, mindestens 35 mm (1 3/8 Zoll) beträgt. Bohren Sie nicht in Mörtelfugen! Achten Sie darauf, dass die Anbringung an einem massiven Teil des Blocks erfolgt, im Allgemeinen mindestens 25 mm (1 Zoll) von der Blockseite entfernt. Die Porenbetonsteine müssen den Spezifikationen der ASTM-Norm C-90 entsprechen. Wir empfehlen, zum Bohren des Lochs anstelle eines Schlagbohrers einen standardmäßigen Elektrobohrer bei niedriger Einstellung zu verwenden, um zu verhindern, dass die Bohrungsrückseite beim Eintritt in einen Leer- oder Hohlraum ausbricht.
- Die Betondruckfestigkeit muss mindestens 2000 psi betragen. In Beton mit geringerer Druckfestigkeit kann der Betondübel u. U. nicht halten.
- Vergewissern Sie sich, dass die Wand das Vierfache des Gesamtgewichts von Geräten und allen daran angebrachten Befestigungsteilen und Komponenten sicher tragen kann.

- 1** Achten Sie darauf, dass die Wandarmeinheit (A) waagrecht ausgerichtet ist und verwenden Sie sie als Schablone zur Markierung von vier Montagebohrungen. Die oberen Montageschlitze sollten sich wie in Abbildung 1.1 dargestellt 169 mm (6,66 Zoll) oberhalb der gewünschten Bildschirmmitte befinden. Bohren Sie zwei Löcher mit einem Durchmesser von 8 mm (5/16 Zoll) und einer Mindestdiefe von 64 mm (2,5 Zoll). Setzen Sie die Dübel (D) in die Löcher ein, bis sie bündig mit der Wand abschließen (siehe Abbildung). Setzen Sie die Wandarmeinheit über die Dübel und befestigen Sie sie mit Holzschrauben (C). Richten Sie sie waagrecht aus und ziehen Sie dann sämtliche Befestigungsteile an. Setzen Sie zwei Befestigungsteilabdeckungen (H) in die Montagebohrungen ein.

HINWEIS: Achten Sie darauf, dass die Pfeil von Etikett nach oben weist, wenn die Wandarmeinheit (A) wie in Abbildung 1.1 dargestellt an der Wand montiert wird.

Bringen Sie als Kabelführungsoption den Kabelanker (I) mit der Holzschraube (C) an der unteren Montagebohrung an.

⚠ ACHTUNG

- Ziehen Sie die Schrauben fest genug an, dass die Wandplatte sicher befestigt ist, doch ohne sie zu überdrehen. Durch Überdrehen können die Schrauben beschädigt werden, wodurch ihr Haltevermögen stark reduziert wird.
- Das Drehmoment darf 80 in. • lb (9 Nm.) auf keinen Fall überschreiten.
- Betonspreizdübel müssen stets direkt am tragenden Beton angebracht werden.
- Betonspreizdübel dürfen auf keinen Fall an Beton befestigt werden, der mit Verputz, Trockenwandmaterial oder anderem Deckschichtmaterial bedeckt ist. Falls es nicht vermeiden lässt (nicht UL-zugelassene), die Montage an einer Betonfläche mit Deckschicht vorzunehmen, muss wie nachstehend dargestellt eine Senkung in die Deckschicht gebohrt werden. Vergewissern Sie sich, dass die Betondübel beim Anziehen der Schrauben nicht vom Beton weg gezogen werden. Falls der Verputz bzw. das Trockenwandmaterial dicker ist als 16 mm (5/8 Zoll), müssen von der für die Montage zuständigen Person Spezialbefestigungsteile bereitgestellt werden. (nicht UL-zugelassene)

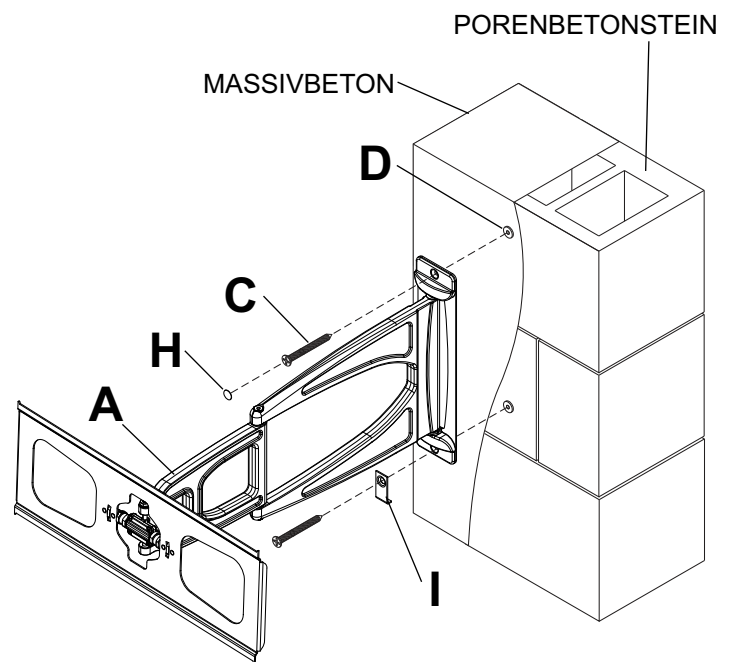
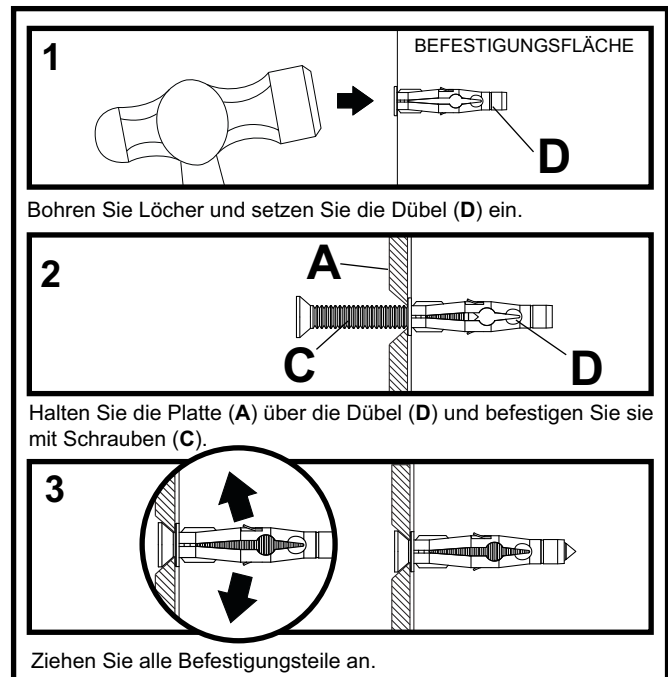

SCHNITTANSICHT

FALSCH

RICHTIG

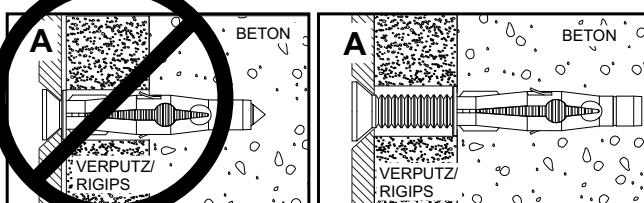

Anbringung von Adapterhalterungen

⚠ ACHTUNG

- Ziehen Sie die Schrauben so an, dass die Adapterhalterungen sicher befestigt sind. Ziehen Sie die Schrauben nicht zu fest an. Durch die beim Überdrehen entstehende Spannung können die Schrauben beschädigt werden, was ihr Haltevermögen stark reduziert und möglicherweise dazu führen kann, dass die Schraubenköpfe sich lösen. Das maximale Drehmoment zum Festziehen der Schrauben darf 40 in • lb (4,5 Nm) nicht überschreiten.
- Sind die Schrauben nicht um drei volle Umdrehungen in die Löcher des Bildschirms eingeschraubt oder stoßen sie unten an und die Halterung ist noch immer nicht sicher befestigt, kann der Bildschirm beschädigt werden oder das Produkt kann versagen.

- 2** Legen Sie ein Tuch auf eine flache, ebene Oberfläche, die das Gewicht des Bildschirms tragen kann, damit der Bildschirm nicht zerkratzt wird. Legen Sie den Bildschirm mit der Vorderseite nach unten ab. Lesen Sie die Anleitungen des Bildschirmherstellers bzw. des Kundendienstes bzgl. der Entfernung von Knöpfen, Sockel, Abdeckungen oder Schrauben auf der Rückseite des Bildschirms, um die Montage vorzubereiten. Sie müssen entfernt werden, damit die Adapterhalterungen angebracht werden können. Wählen Sie die kleinen, mittleren, größeren oder extragroßen Schrauben aus dem Befestigungsteilesortiment aus und befestigen Sie die Adapterhalterungen wie in Schritt 2-1 oder 2-2 dargestellt am Bildschirm.

HINWEIS : Oben und unten Befestigungslöcher auf dem Bildschirm muss zur Befestigung von Klammern verwendet werden.

Achten Sie darauf, dass alle Bohrungen korrekt ausgerichtet sind und ziehen Sie dann die Schrauben mit einem Inbusschlüssel (G) an.

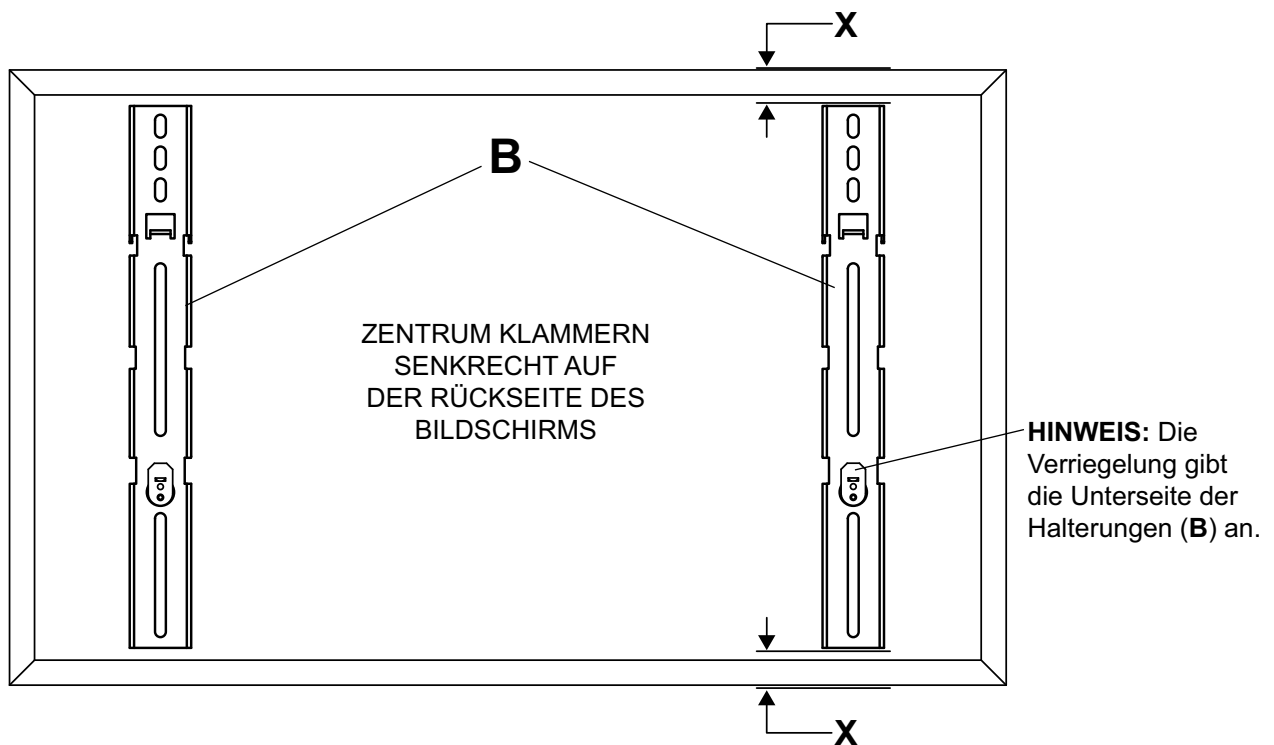

HINWEIS: DIE "X"-ABSTÄNDE MÜSSEN IDENTISCH SEIN

Hinweis: Für flache Bildschirme zurück zu Schritt 2-1. Für Bauch oder eingelassenen Bildschirm zurück fahren Sie mit Schritt 2-2.

Bildschirme mit flacher Rückseite

2-1 Beginnen Sie mit der kürzesten Schraube und schrauben Sie diese wie unten dargestellt von Hand durch die Scheibe, die Kipphalterung und bei Bedarf durch den Abstandhalter in den Bildschirm. Wählen Sie eine längere Schraube aus dem Befestigungsteilesortiment, wenn sich die Schraube nicht um drei volle Umdrehungen in den Bildschirm schrauben und fest einpassen lässt. Wiederholen Sie diesen Schritt bei den übrigen Montagebohrungen, richten Sie die Halterungen waagrecht aus und ziehen Sie die Schrauben an.

HINWEIS: Je nach Bildschirmtyp sind keine Abstandhalter zu verwenden.

HINWEIS: Falls der Bildschirmhersteller einen Lüftungsabstand von mehr als 1,1 Zoll vorschreibt, kann der Abstand zwischen Wand und Bildschirm wie weiter

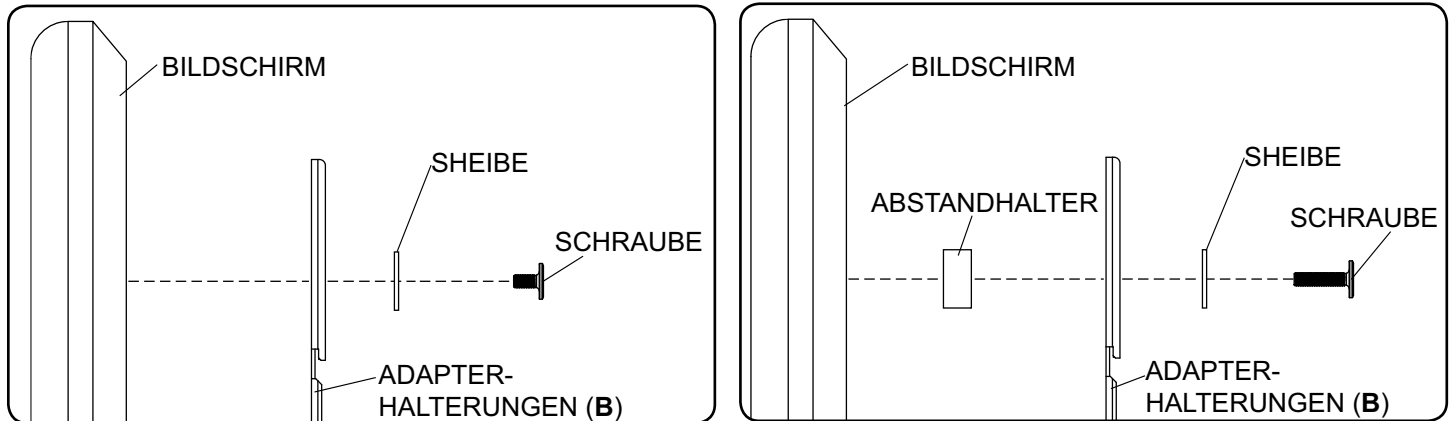

Wenden Sie sich mit Fragen an den Peerless-Kundendienst unter der Telefonnummer **+1-800-865-2112** (innerhalb der USA).

Bildschirme mit Wölbung oder Vertiefung an der Rückseite

2-2 Beginnen Sie mit der kürzesten Schraube und schrauben Sie diese wie unten dargestellt von Hand durch die Scheibe, die Kipphalterung und bei Bedarf durch den Abstandhalter in den Bildschirm. Wählen Sie eine längere Schraube aus dem Befestigungsteilesortiment, wenn sich die Schraube nicht um drei volle Umdrehungen in den Bildschirm schrauben und fest einpassen lässt. Wiederholen Sie diesen Schritt bei den übrigen Montagebohrungen, richten Sie die Halterungen waagrecht aus und ziehen Sie die Schrauben an.

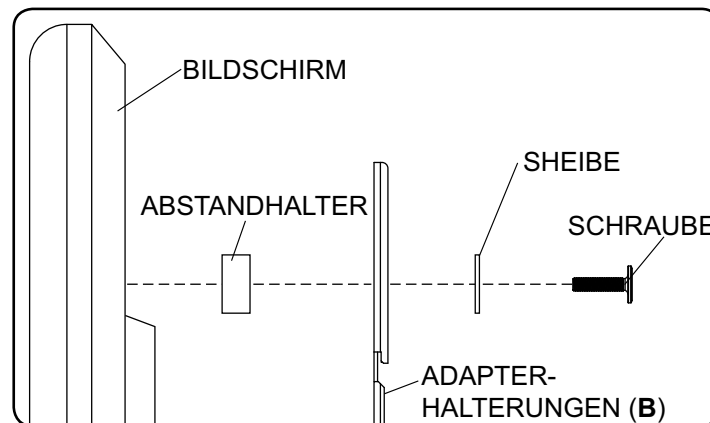

Wenden Sie sich mit Fragen an den Peerless-Kundendienst unter der Telefonnummer **+1-800-865-2112** (innerhalb der USA).

Anbringung und Abnahme des Flachbildschirms

⚠ ACHTUNG

- Ziehen Sie immer eine zusätzliche Person heran oder verwenden Sie mechanische Hebeegeräte, um den Flachbildschirm sicher zu heben und zu positionieren.
- Achten Sie darauf, dass Sie die Finger nicht einklemmen, wenn der Halter von der Wand weg gezogen bzw. zu ihr hin geschoben wird.
- Die Armeinheit darf NICHT bewegt oder geneigt werden, wenn die Sicherheitsverriegelungen sich in der unverriegelten Stellung befinden. Das Produkt kann versagen und Verletzungen oder Beschädigung des Bildschirms verursachen.
- Ziehen Sie die Sicherheitsschraube (E) nicht zu fest an. Durch zu festes Anziehen kann der Schraubenkopf beschädigt werden, was seine Entfernung erschwert. Das maximale Drehmoment zum Festziehen der Schrauben darf 15 in • lb (1,7 Nm) nicht überschreiten.

3

Die Wandarmeinheit (A) muss sich zum Aufhängen des Bildschirms in der geschlossenen Stellung befinden.

Drehen Sie Sicherheitsverriegelung mit einem Flachkopf-Schraubenzieher wie in Detailansicht 1 dargestellt in die unverriegelte Stellung.

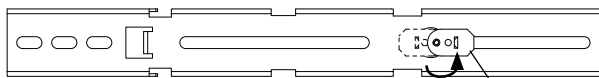
**Detailansicht 1****SICHERHEITSVERRIEGLUNG**

Haken Sie die Adapterhalterungen (B) in der Mitte an der Adapterplatte der Wandarmeinheit (A) ein wie in Abbildung 3.1 dargestellt.

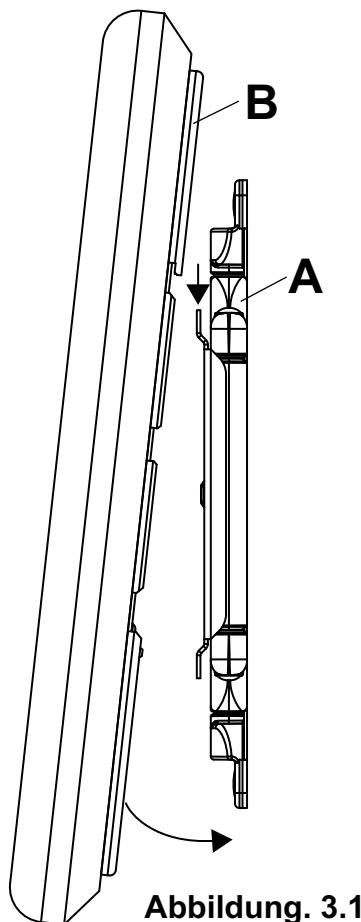
**Abbildung 3.1**

Drehen Sie die Sicherheitsverriegelung mit dem Flachkopf-Schraubenzieher und setzen Sie die Sicherheitsschraube (E) mithilfe des Kreuzschlitzschraubendreher durch die Sicherheitsverriegelung wieder in die Adapterhalterung ein, um sie an der Adapterplatte zu verriegeln (siehe Detailansicht 2 und 3).

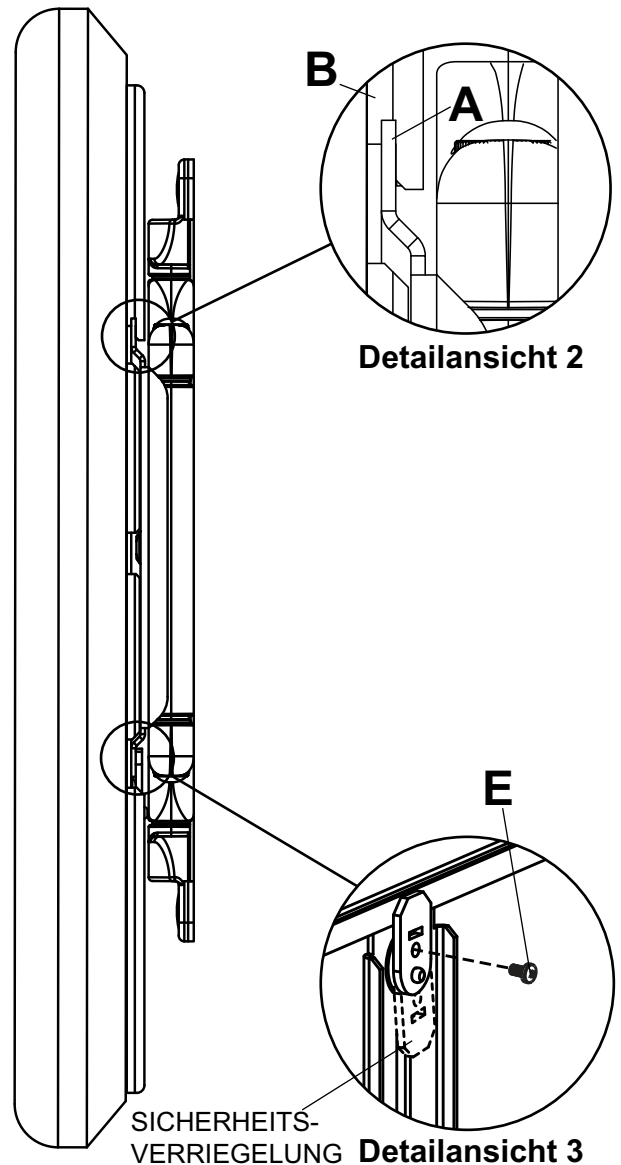
**Detailansicht 2****SICHERHEITSVERRIEGLUNG Detailansicht 3**

Verstellt Werden Querneig

- 4** Die Querneigung der Adapterplatte kann um +/- 5° verstellt werden.
Die vier M6 Nylock-Muttern um eine halbe Umdrehung lösen, die Kanten des Displays ergreifen und den Bildschirm wie dargestellt in die gewünschte Position neigen. Ziehen Sie die vier M6-Nylock-Muttern wieder an und setzen Sie die vier Abdeckkappen (L) auf die M6-Nylock-Muttern.

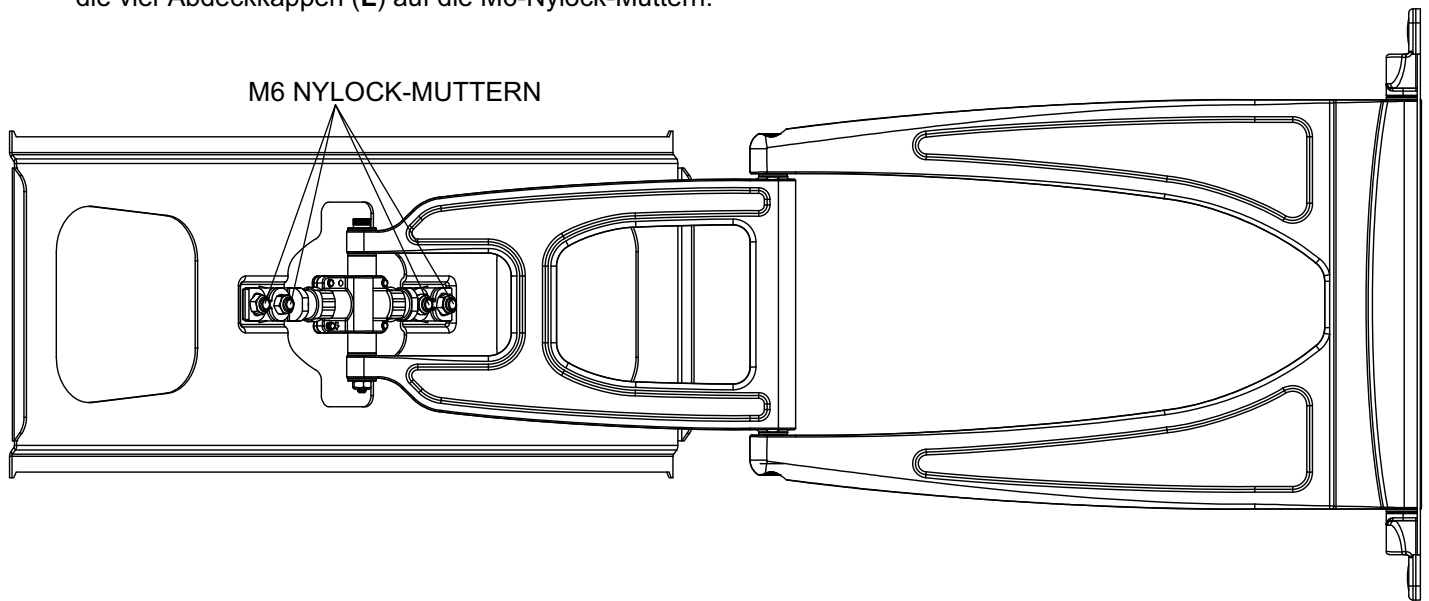

Kabelführung

- 5** Die Kabel können mithilfe der Kabelklemme (J) verlegt werden.
Schieben Sie die Kabelklemme (J) wie in Abbildung 5.1 dargestellt auf den unteren Teil des mittleren Gelenks und befestigen Sie die Kabel wie in Abbildung 5.2 dargestellt mithilfe des Kabelbinders (K) an der Kabelklemme.



Abbildung. 5.1



Abbildung. 5.2

Kabelführung

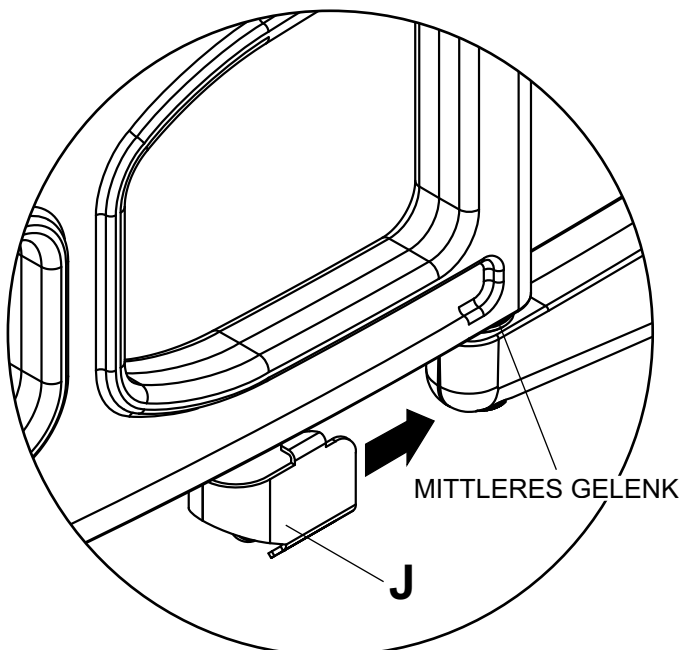
5-1

Die Kabel können mithilfe des Kabelankers (I) verlegt werden.

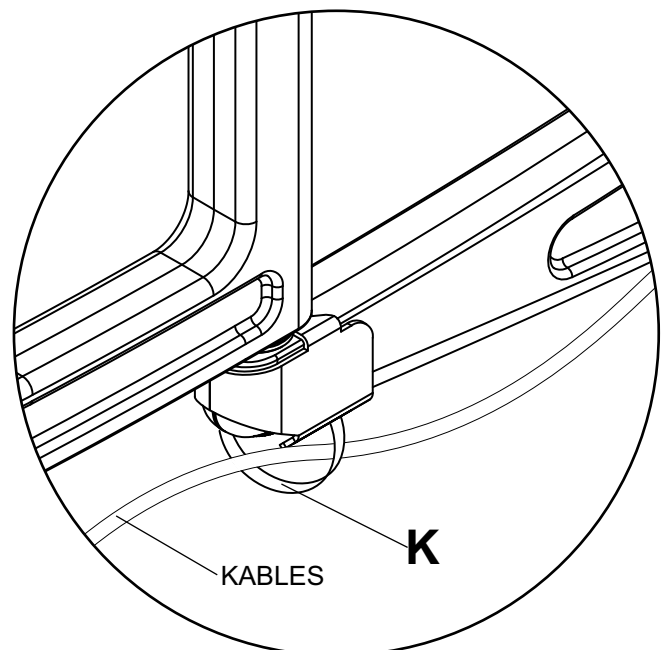
Befestigen Sie die Kabel wie unten dargestellt mithilfe des Kabelbinders (K) am Kabelanker.

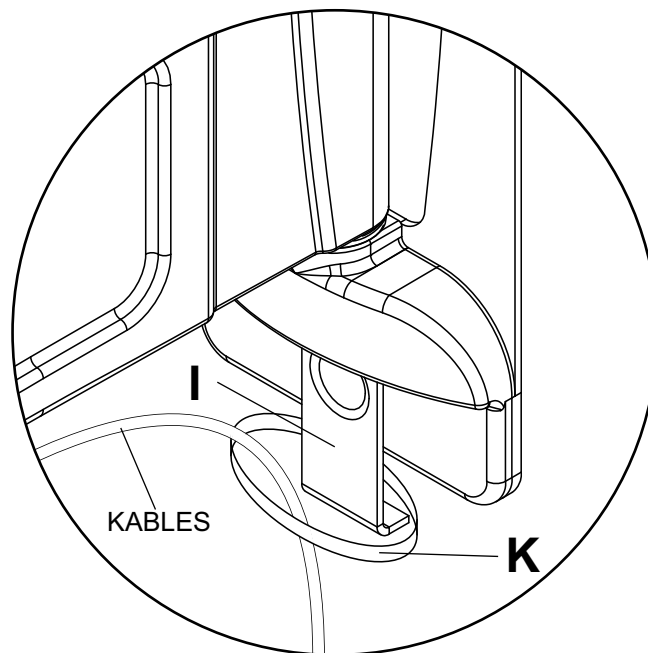

LIMITED FIVE-YEAR WARRANTY

Peerless Industries, Inc. establishes a warranty period of five years for products manufactured or supplied by Peerless. This period commences from the date of sale of the product to the original consumer, but will in no case last for more than six years after the date of the product's manufacture. During the warranty period such products will be free from defects in material and workmanship, provided they are installed and used in compliance with the instructions established by Peerless Industries, Inc. Subject to applicable legal requirements, during the warranty period Peerless will repair or replace, or refund the purchase price of, any such product which fails to conform with this warranty.

Any other warranties prescribed by the law which may apply with respect to such products also are limited in duration to the warranty period specified in this Limited Five-Year Warranty.

This warranty does not cover damage caused by (a) service or repairs by the customer or a person who is not authorized for such service or repairs by Peerless Industries, Inc., (b) the failure to utilize proper packing when returning the product, (c) incorrect installation or the failure to follow Peerless' instructions or warnings when installing, using or storing the product, or (d) misuse or accident, in transit or otherwise, including in cases of third party actions and force majeure.

In no event shall Peerless be liable for incidental or consequential damages or damages arising from the theft of any product, whether or not secured by a security device which may be included with the product.

This Limited Five-Year Warranty is in lieu of all other warranties, expressed or implied, and is the sole remedy with respect to product defects. No retailer, dealer, distributor, installer or other person is authorized to modify or extend this warranty or impose any obligation on Peerless in connection with the sale of any product manufactured or supplied by Peerless.

This warranty gives specific legal rights, and you may also have other rights provided by the national legislation of the country in which you purchased such product.

peerless®

www.peerlessmounts.com

© 2008 Peerless Industries, Inc.

Español

GARANTÍA LIMITADA DE CINCO AÑOS

Peerless Industries, Inc. establece un período de garantía de cinco años para los productos fabricados o suministrados por Peerless. Este período empieza en la fecha de venta del producto al consumidor original, pero en ningún caso durará más de seis años después de la fecha de fabricación del producto. Durante la vigencia de la garantía, dichos productos se encontrarán libres de defectos en sus materiales y fabricación, siempre que se instalen y usen de conformidad con las instrucciones establecidas por Peerless Industries, Inc. Sujeto a los requisitos legales pertinentes, durante la vigencia de la garantía Peerless reparará o reemplazará un producto que no cumpla con la presente garantía o reembolsará el precio de compra del mismo.

Cualquier otra garantía exigida por ley que podría ser aplicable con respecto a dichos productos también tendrá una vigencia limitada al período de garantía especificado en la presente Garantía Limitada de Cinco Años.

La presente garantía no abarca los daños causados por (a) trabajos de servicio, mantenimiento o reparación hechos por el cliente o una persona que no está autorizada por Peerless Industries, Inc. para realizar esos trabajos, (b) no utilizar un embalaje apropiado al devolver el producto, (c) una instalación incorrecta o no seguir las instrucciones o advertencias de Peerless al instalar, usar o almacenar el producto, o (d) uso indebido o accidente, en tránsito o de otro modo, incluso si se trata de acciones atribuibles a terceros o de casos de fuerza mayor.

Peerless en ningún caso será responsable de daños incidentales o indirectos o daños que surjan del robo de un producto, esté o no protegido por un dispositivo de seguridad incluido con el producto.

La presente Garantía Limitada de Cinco Años reemplaza cualquier otra garantía expresa o implícita, y es la única reparación con respecto a defectos en el producto. Ningún comerciante minorista, agente, distribuidor, instalador u otra persona, está autorizado para modificar o prolongar la presente garantía ni para imponer una obligación a Peerless en relación con la venta de un producto fabricado o suministrado por Peerless.

La presente garantía otorga derechos legales específicos, y usted también podría tener otros derechos en virtud de la legislación nacional del país donde usted compró el producto.

peerless®

www.peerlessmounts.com

© 2008 Peerless Industries, Inc.

GARANTIE DE CINQ ANS

Peerless Industries, Inc., offre une garantie de cinq ans sur les produits fabriqués ou fournis par ses soins. Cette période commence à la date de vente du produit au client d'origine, mais ne peut en aucun cas dépasser de plus de six ans la date de fabrication. Pendant la période de garantie, les produits couverts seront exempts de tout défaut matériel et de main d'œuvre, dès lors qu'ils sont installés et utilisés dans le respect des instructions de Peerless Industries, Inc. Conformément aux dispositions légales applicables, Peerless réparera ou remplacera, ou remboursera le prix d'achat de tout produit non conforme à cette garantie pendant cette période.

Toute autre garantie obligatoire applicable à ces produits est également limitée à la durée spécifiée dans la présente Garantie de cinq ans.

Cette garantie ne couvre pas les dommages causés par (a) les interventions ou les réparations effectuées par le client ou par une personne non agréée par Peerless Industries, Inc., (b) la non-utilisation de l'emballage approprié lors du renvoi du produit, (c) une installation incorrecte ou le non-respect des instructions ou des avertissements de Peerless lors de l'installation, de l'utilisation ou du rangement du produit, ou (d) une mauvaise utilisation ou un accident pendant le transport ou en toute autre circonstance, y compris du fait de tiers et en cas de force majeure.

Peerless ne saura en aucun cas être tenue pour responsable de tout préjudice accidentel ou induit, ou de tout préjudice dû au vol d'un produit, qu'il soit ou non protégé par un dispositif de sécurité éventuellement fourni avec le produit.

Cette garantie de cinq ans remplace et annule toute autre garantie, expresse ou implicite, et constitue le seul recours valable en cas de dysfonctionnement des produits. Aucun détaillant, revendeur, distributeur, installateur ou autre n'est autorisé à modifier ou à prolonger cette garantie, ou à imposer une obligation quelconque à Peerless lors de la vente de produits fabriqués ou fournis par Peerless.

Cette garantie confère certains droits spécifiques, mais d'autres droits peuvent vous être conférés par la législation du pays où vous avez acheté le produit.



www.peerlessmounts.com

© 2008 Peerless Industries, Inc.

BESCHRÄNKTEN FÜNFJÄHRIGEN GARANTIE

Peerless Industries Inc. gewährleistet auf Produkte, die von Peerless hergestellt oder geliefert werden, eine Garantiefrist von fünf Jahren. Die Frist beginnt mit dem Datum des Produktverkaufs an den ursprünglichen Verbraucher; sie gilt jedoch in keinem Fall länger als sechs Jahre nach Herstellungsdatum des Produkts. Während der Garantiefrist weisen solche Produkte keine Material- oder Verarbeitungsfehler auf, vorausgesetzt, sie werden gemäß den Anweisungen von Peerless Industries Inc. installiert und verwendet. Vorbehaltlich der einschlägigen rechtlichen Verpflichtungen repariert oder ersetzt Peerless während der Garantiefrist ein Produkt, das dieser Garantie nicht entspricht, oder erstattet den Kaufpreis dafür.

Andere gesetzlich vorgeschriebene Garantien, die auf solche Produkte zutreffen können, sind in ihrer Dauer ebenfalls auf die Frist beschränkt, die in dieser beschränkten fünfjährigen Garantie festgelegt ist.

Diese Garantie gilt nicht bei Schäden, die aufgrund folgender Ursachen entstanden: (a) Wartung oder Reparatur durch den Kunden oder einer Person, die nicht von Peerless Industries Inc. für die Durchführung solcher Wartungs- oder Reparaturarbeiten autorisiert wurde, (b) Nichtverwendung von geeigneter Verpackung bei der Rücksendung des Produkts, (c) falsche Installation oder Nichtbefolgung bzw. Nichtbeachtung von Peerless-Anweisungen oder -Warnhinweisen bei der Installation, Verwendung oder Lagerung des Produkts oder (d) Missbrauch oder Unfall, während des Transports oder anderweitig, einschließlich Handlungen Dritter und höherer Gewalt.

Auf keinen Fall haftet Peerless für Neben- oder Folgeschäden oder für Schäden, die aus dem Diebstahl eines Produkts entstehen, unabhängig davon, ob das Produkt durch eine mitgelieferte Sicherheitsvorrichtung gesichert war oder nicht.

Diese beschränkte fünfjährige Garantie gilt anstelle von allen anderen ausdrücklichen oder stillschweigenden Garantien und ist das alleinige Rechtsmittel bei Produktdefekten. Kein Einzel-, Vertrags- oder Vertriebshändler und keine mit der Installation beauftragte oder sonstige Person ist befugt, diese Garantie zu ändern oder zu verlängern oder Peerless irgendwelche Verpflichtungen in Zusammenhang mit einem von Peerless hergestellten oder gelieferten Produkt aufzuerlegen.

Diese Garantie verleiht Ihnen bestimmte gesetzliche Rechte, und Sie verfügen u. U. über weitere Rechte unter der nationalen Gesetzgebung des Landes, in dem dieses Produkt erworben wurde.



www.peerlessmounts.com

© 2008 Peerless Industries, Inc.