

# TWISTO

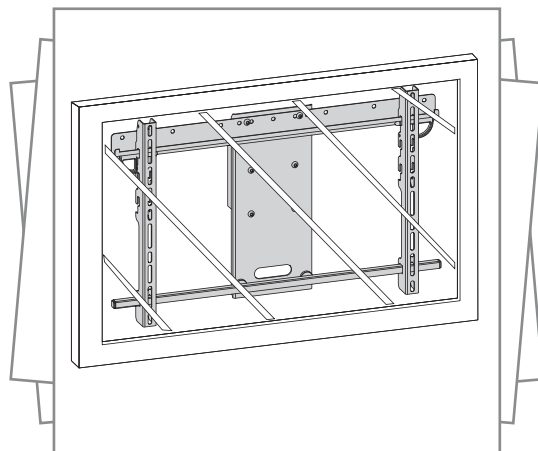

**Ref. 2447**

**FR** Support motorisé

**ES** Soporte motorizado

**GB** Powered support

**IT** Supporto motorizzato

**DE** Motorgetriebener Träger

**NL** Gemotoriseerd statief



**50 kg  
(110 lbs)**

**Nous vous remercions pour l'acquisition du Twisto. Pour une bonne installation et prise en main de votre produit, nous vous recommandons de lire attentivement le présent manuel avant montage et utilisation.**

## Avertissements importants



• Ce « Twisto » est destiné à accueillir uniquement des écrans plats jusqu'à 50 kg.

• **Stockage prolongé :** entreposer le Twisto dans un endroit propre, sec et tempéré.

Température d'environnement recommandée : entre 0 °C et 40 °C. Humidité relative permise maximum 85 %, sans condensation.

• **Pour l'installation :** Suivre impérativement les instructions de ce manuel et prendre toutes les précautions nécessaires afin d'éviter les accidents corporels ainsi que la détérioration des matériels.

La responsabilité d'ERARD ne saurait être mise en cause en cas d'incident du fait d'une protection insuffisante.

Le Twisto ne peut être installé qu'à l'intérieur d'un bâtiment et uniquement sur un support plat.

Ne jamais placer le Twisto sur les câbles électriques, afin d'éviter tout dommage du cordon d'alimentation (risques d'incendie ou d'électrocution).

• **En utilisation, respecter les précautions suivantes :** Aucun obstacle ne doit venir gêner le mouvement de l'écran.

Prévoir le dégagement nécessaire autour de l'ensemble Twisto et écran : minimum 10 cm au-dessous ; 10 cm au-dessus et 2,5 cm derrière l'écran en butées droite et gauche.

Ne pas poser d'objets entravant les mouvements de

l'écran sur le support.

Ne pas permettre l'accès à son mécanisme ni restreindre le fonctionnement des butées permettant son arrêt, afin d'éviter les risques d'écrasement ou de pincement pendant le fonctionnement de celui-ci.

Toujours veiller à ce que les enfants ne se trouvent pas à proximité de l'installation pendant son fonctionnement. Ne pas s'accrocher au Twisto.

Le système ne doit pas fonctionner en continu. Il ne doit pas effectuer plus de 10 cycles (gauche / droite) par heure.

• **Manutention :** Toujours déplacer le Twisto sans sa charge (sans l'écran).

## Déballage



Déballer toutes les pièces et s'assurer de la présence et du bon état de tous les éléments détaillés sur le schéma de la page 8.

Pour contribuer à la protection de l'environnement,

utiliser les méthodes d'élimination et de récupération des emballages appropriées.

Les cartons utilisés pour l'emballage de ce produit peuvent être recyclés ou réutilisés.



## Instructions de montage

Se reporter page 8.

## Mise en service



• **Télécommande 4 en 1 :** se reporter à sa notice. Pour la mise en service de la pile, retirer le film plastique qui se trouve en bas de la télécommande en tirant sur la languette.

Appuyer sur la touche « lift » pour accéder aux fonctions de pilotage du Twisto.

Pour piloter le Twisto utiliser les touches (flèche : gauche ⬅, droite ➡, et flèche du haut ⬆), en visant le

capteur situé sur le dessus du Twisto ou en utilisant les murs et plafonds pour atteindre le capteur par réflexion du signal (voir page 14).

• Brancher le câble d'alimentation du Twisto sur le secteur.

• Les mouvements de rotation de l'écran sont continus tant que l'une des touches directionnelles (flèche gauche ⬅, droite ➡) est maintenue enfoncée. Le

mouvement est interrompu quand la touche (gauche ou droite) est relâchée.

• Un appui sur la flèche du haut (flèche du haut ⬆) amène le Twisto dans sa position de préférence qui a été réglée auparavant. En appuyant sur une des flèches gauche ou droite, le Twisto arrête son cycle de retour en position de préférence.

## Réglage des butées et de la position de préférence



(Droite / gauche et de préférence)

**Nota :** Le réglage usine est réalisé pour les butées gauche droite au maximum (+/-30°) et pour la position de préférence : écran parallèle au mur de fixation (au centre).

Il est possible de régler d'autres butées (gauche, droite) et une autre position de préférence afin de limiter les mouvements possibles de l'écran en rotation, d'éviter toute collision avec son environnement et de procurer un meilleur confort visuel.

• **Pour entrer dans le mode réglage :** flèche gauche, flèche haute, flèche droite, flèche gauche, flèche haute, flèche droite (⬅, ⬆, ➡, ⬆, ⬅, ⬆).

Le Twisto émet un bip long.

1. **Réglage de la position de préférence :** positionner le Twisto dans la position souhaitée à l'aide des flèches gauche et droite (⬅, ➡), une fois dans la position souhaitée, valider avec la flèche haut (⬆). (⬆) 2 bips courts : « bip », « bip ».

2. **Réglage de la butée gauche :** appuyer sur les flèches gauche et droite (⬅, ➡) jusqu'à la position souhaitée, valider avec la flèche bas (⬇) (⬇) 2 bips courts : « bip », « bip ».

3. **Réglage de la butée droite :** appuyer sur les flèches droite et gauche (➡, ⬅) jusqu'à la position souhaitée, valider avec la flèche bas (⬇) (⬇) 2 bips longs : « biip », « biip », le Twisto est réglé.

En cas de coupure secteur les réglages restent enregistrés. Ils peuvent être modifiés en suivant la même procédure.

## Entretien



Nettoyer le Twisto avec un chiffon sec, ne pas utiliser de solvants, produits abrasifs ou à base d'alcool qui endommageraient le Twisto.

## Maintenance



Pour votre sécurité, ne jamais démonter les capots du Twisto, sans avoir déconnecté le cordon d'alimentation secteur.

**En cas de dysfonctionnement :**

- Vérifier le raccordement du connecteur d'alimentation Jack au Twisto
- Vérifier le bon état des câbles.
- Réinitialiser la carte électronique : débrancher le câble

d'alimentation du Twisto, attendre 10 secondes, puis rebrancher.

• Vérifier que la pile de la télécommande (lithium 3V CR2025) est en bon état.

• Vérifier que l'alimentation est bien branchée sur le secteur.

• Vérifier l'ensemble des connexions.

Si la panne persiste ou pour toute question, contacter notre service après-vente dont les coordonnées figurent au dos de ce manuel.

## Recyclage en fin de vie



**Déchets électriques et électroniques (motorisation, carte électronique)**

En fin de vie, l'appareil doit être correctement recyclé. Ne pas jeter dans la nature, ne pas incinérer : la présence de certaines substances dangereuses dans les équipements électriques et électroniques peut être nuisible à l'environnement et avoir des effets potentiels sur la santé. Pour se débarrasser de l'appareil, il est obligatoire de le

faire dans un centre de valorisation des déchets spécialement prévu à cet effet (déchetterie). Se renseigner auprès des autorités locales.

**Pile (télécommande)**

La télécommande fournie avec cet appareil utilise une pile bouton au lithium qui peut présenter un danger pour notre environnement. En fin de vie, la pile doit être enlevée de

l'appareil puis correctement mise au rebut dans des conteneurs prévus à cet effet. Ne pas jeter dans la nature, ne pas incinérer.

**Autres matériaux (métal, plastique)**

Rebuter les parties métalliques dans un container à ferraille, les plastiques dans le container correspondant.

## Conditions de garantie



Le Twisto a été soumis à tous les essais requis et remplit toutes les exigences de sécurité applicables. Si toutefois des défauts de fabrication ou de matériaux devaient apparaître, ERARD prendrait en charge la réparation du produit (pièce et main d'œuvre) ou, si le produit n'est pas réparable, l'échange du produit ou sa pièce défectueuse pendant 10 ans pour le Twisto et 2 ans pour les modules motorisés, incluant : motorréducteur de rotation, carte électronique, télécommande (hors pile), pour un nombre

de 10 000 rotations gauche / droite / gauche.

Pour bénéficier de cette garantie, présenter une facture originale précisant la date d'achat et le nom du revendeur ainsi que la carte de garantie indiquant le type de produit et son numéro de série.

**La garantie ne couvre pas les cas suivants :**

Dommages dus à une cause extérieure à l'appareil notamment foudre, chute du produit, dégât des eaux,

incendie, etc.

• Frais d'acheminement ainsi que tout dommage durant le transport, liés à l'exécution de cette garantie.

• Dommages causés par négligence, détériorations dues au stockage, installation défectueuse, utilisations anormales, contraire ou non conforme aux recommandations de ce manuel, modifications, réparations effectuées par des personnes non mandatées par ERARD, etc.

## Important warnings



• This Twisto is designed to accommodate flat screens of up to 110 lbs only.

• **Long-term storage:** Store the Twisto in a clean, dry and temperate environment.

Recommended temperature of the storage area: Between 0°C and 40 °C. Relative Humidity tolerated: 85% maximum, non-condensing.

• Setup: Follow all of the instructions in this manual very carefully and take all of the necessary precautions to avoid bodily injuries and damage to the equipment.

ERARD cannot be held responsible in the event of an incident resulting from insufficient protective measures.

The Twisto can only be installed inside a building, and

on a flat support.

Never place the Twisto on the electrical cables as this may result in damage to the power cord (risk of fire or electrocution).

• **When the Twisto is in use, ensure the following precautions are adhered to:** No obstacle should hinder the movement of the screen.

Provide for the necessary clearance space around the Twisto and screen set: minimum 3,94" above; 3,94" below and 1" behind the screen beyond the right and left stops.

Do not position any objects next to the Twisto that may hinder the movement of the screen on its support

Do not allow access to its mechanism, or restrict the

performance of the stops enabling the screen movement to come to a halt, otherwise these may be crushed or pinched during operation.

Always ensure children are at a safe distance from the equipment when in operation.

Do not swing on the Twisto.

The system should not operate continuously. It should not perform more than 10 cycles to the left/right per hour.

• **Handling:** Always move the Twisto without its load (without the screen).

## Unpacking



Unpack all of the parts and check to ensure that all of the parts shown on the drawing on page 8 are in proper condition.

To help protect the environment, use the

appropriate recycling and discarding methods for the packaging items.

The boxes used for the packaging of this product may be recycled or re-used.



## Mounting instructions:

Refer to page 8.

## Start-up





• **4-in-1 remote control:** Refer to the instructions provided with the remote control. To enable the battery to function, pull the tab at the bottom of the remote control to remove the plastic film.

Press the <lift> key to access the Twisto pivoting functions.

To pivot the Twisto, use the following keys: left , right 

and Up  arrow, aiming at the sensor located on top of the Twisto, or using the walls and ceiling to reach the sensor by signal reflection (see page 14).

• Plug in the Twisto power supply cable.

• The screen rotation movements are continuous as long as one of the directional keys (left  or right  arrow) is held down. The movement stops when the key (left or

right) is released.

• Pressing the Up  arrow brings the Twisto back into its preference position, adjusted at the factory. Pressing one of the left or right arrows interrupts the cycle via which the Twisto moves back into its preference position.

## Adjusting the stops and preference position





(Left/right and preference)

**Note:** The factory settings are made for the maximum left and right stop positions (+/- 30°) and for the preference position: screen parallel to the fixation wall (in the centre). You may adjust other stop (left, right) positions and another preference position to restrict the movement of the screen during rotation, to prevent collision with objects around it and to provide for optimum visual comfort.

• **To access the adjustment mode:** Left arrow, Up arrow, right arrow, left arrow, Up arrow, right arrow





The Twisto will make a long beeping sound.

**1. Adjusting the preference position:** Put the Twisto into the desired position using the left  and right  arrows. Once the desired position has been reached, validate by pressing the Up arrow (). (2 short beeping sounds: "beep" "beep").

**2. Adjusting the left stop:** Press the left and right arrows ( ) until the desired position has been reached.

Validate by pressing the Down  arrow (2 short beeping sounds: "beep" "beep").

**3. Adjusting the right stop:** Press the left and right arrows ( ) until the desired position has been reached. Validate by pressing the Down arrow ( 2 long beeping sounds: "beeeep" "beeeep"). The Twisto is then set.

In the event of a power cut, the settings will be saved. They may be modified using the same procedure.

## Maintenance



Clean the Twisto using a dry cloth. Do not use solvents, abrasive products, or alcohol-based products as these may damage the Twisto.

## Maintenance



For your own safety, never dismantle the Twisto covers without having disconnected the power supply cable.

**In the event of a malfunction:**

- Check to ensure that the jack is connected to the Twisto.
- Check to ensure the cables are in good condition.
- Reset the electronic board: Unplug the Twisto power supply cable, wait for 10 seconds, and plug

the screen back in.

- Check to ensure the remote control battery (lithium 3V CR2025) is in working condition.
- Check to ensure the plug is properly connected to the power supply.
- Check all of the connections.

If the malfunction persists, please contact our after-sales service, of which the contact details are specified on the back of this instructions manual.

## End-of-life recycling



**Electrical and electronic waste (motorisation, electronic board)**

At the end of its life, the equipment must be recycled properly. Do not discard of the equipment parts in the natural environment, do not incinerate: The presence of some of the dangerous substances in the electrical or electronic equipment may be harmful to the environment and may carry potential health risks. To discard of the

device, it is mandatory that you take it to an energy recovery centre for this purpose (waste reception centre). Inquire with your local authorities.

**Battery (remote control).**

The remote control provided with this device requires a lithium button cell, which may be hazardous to the environment. At the end of its life, the battery must be

removed from the device and correctly discarded of, in a battery collection container. Do not discard of the battery in the natural environment, do not incinerate.

**Other materials (metal, plastic)**

Discard the metal parts in a scrap metal collection container, and the plastic parts in a plastic collection container.

## Terms of guarantee



The Twisto has been subjected to quality control tests and meets all of the applicable safety standards. Nonetheless, should any manufacture or material faults become apparent, ERARD undertakes to repair the product (spare parts and labour), or, if the product cannot be repaired, replace the product or its faulty part. This is valid for a period of 10 years for the Twisto and 2 years for the motorised modules, including: Rotation speed reducer, electronic board, remote control (not including the

battery), for a number of 10 000 left/right/left rotations. To benefit from this guarantee, please present the original invoice showing the date of purchase and the name of the dealer, as well as the certificate of guarantee indicating the product type and the series number.

**The guarantee does not cover the following:**

Damage due to an external cause, namely lightning, dropping the product, water damage, fire, etc.

• Transport expenses as well as any damage occurring during transport, associated with the validity of this guarantee.

• Damage resulting from negligence, damage due to poor storage conditions, inappropriate installation, abnormal use, contrary to or nonconforming with the recommendations stipulated in this manual, repairs carried out by persons without the authorisation of ERARD, etc.

**Wir danken Ihnen für den Kauf des Möbels TWISTO. Zur einwandfreien Installation und Inbetriebnahme Ihres Produktes empfehlen wir Ihnen, die vorliegende Gebrauchsanleitung vor der Montage und Bedienung aufmerksam durchzulesen.**

## Wichtige Warnungen



• Dieser „Twisto“ ist nur zum Tragen von Flachbildschirmen bis 50 kg bestimmt.

• **Längere Lagerung:** Den Twisto an einem sauberen, trockenen Ort mit gemäßigten Temperaturen lagern.

Empfohlene Umgebungstemperatur: zwischen 0 und 40°C.  
Maximal zulässige relative Luftfeuchte: 85 % ohne Kondensatbildung.

• **Zur Installation:** Die Anweisungen des vorliegenden Handbuchs müssen zwingend eingehalten werden, daneben alle Vorsichtsmaßnahmen treffen, um Körperverletzungen und das Beschädigen des Materials zu vermeiden.  
ERARD haftet auf keinen Fall für Vorfälle in Folge

unzureichenden Schutzes.

Der Twisto darf nur in einem Gebäude und nur auf einem ebenen Träger installiert werden.

Den Twisto auf keinen Fall auf Stromkabel stellen, um Schäden des Netzkabels zu vermeiden (Brand- und Elektroschockgefahr).

• **Beim Gebrauch die folgenden Vorsichtsmaßnahmen einhalten:**

Die Bewegung des Bildschirms darf nicht durch ein Hindernis beeinträchtigt werden.

Ausreichend Platz um die Einheit frei lassen  
Twisto und Bildschirm: mindestens 10 cm unter, 10 cm über und 2,5 cm hinter dem Bildschirm im Anschlag rechts und links frei lassen.

Keine Gegenstände auf den Träger stellen, die die Bewegungen des Bildschirms behindern.

Den Zugang zum Mechanismus nicht erlauben, den Betrieb der Anschläge, die das Stoppen erlauben, nicht einschränken, um die Gefahr des Quetschens oder Klemmens während seines Betriebs zu vermeiden.

Immer dafür sorgen, dass Kinder während des Betriebs der Anlage nicht in ihre Nähe kommen.

Sich nicht am Twisto festhalten.

Das System ist nicht für den Dauerbetrieb bestimmt. Es darf pro Stunde nicht mehr als 10 Zyklen durchführen (links/rechts).

• **Handhabung:** Den Twisto nur ohne seine Last (Bildschirm) handhaben.

## Auspacken



Alle Teile auspacken und sicherstellen, dass alle Elemente, die auf der Skizze der Seite 8 gezeigt sind, vorhanden und in gutem Zustand sind.

Um den Umweltschutz zu fördern, die entsprechenden Verfahren für die Entsorgung und Rückgewinnung

der Verpackungen einhalten.

Die für die Verpackung dieses Produkts verwendeten Kartons können dem Recycling zugeführt oder wieder verwendet werden.



## Montageanweisungen:

Siehe Seite 8.



## Inbetriebnahme



• **4 in 1-Fernbedienung:** Siehe entsprechende Gebrauchsanweisung. Für die Inbetriebnahme der Batterie die Kunststoffolie, die sich auf der unteren Seite der Fernbedienung befindet, anhand ihrer Zunge entfernen.

Auf die Taste „Lift“ drücken, um zu den Steuerfunktionen des Twisto zuzugreifen.

Zum Steuern des Twisto die Pfeiltasten verwenden (Pfeile:

links , rechts  und Auf ) , und dabei den Sensor, der sich auf der Oberseite des Twisto befindet anpeilen oder auf die Wände und Decken zielen, um den Sensor durch Zurückwerfen des Signals zu erreichen (Siehe Seite 14).

• Das Netzkabel des Twisto an den Netzstrom anschließen.

• Die Drehbewegungen des Bildschirms bleiben ununterbrochen, so lange eine der Richtungstasten (Pfeiltaste links ,

rechts ) niedergehalten wird. Die Bewegung wird unterbrochen, wenn die Pfeiltaste links oder rechts losgelassen wird.

• Ein Druck auf die Pfeiltaste Auf  bringt den Twisto in seine zuvor eingestellte Vorzugsstellung. Durch Drücken der linken oder rechten Pfeiltaste stoppt der Twisto seinen Rücklaufzyklus zur Vorzugsstellung.

## Einstellen der Anschläge und der Vorzugsstellung



(Rechts/links und Vorzugsstellung)



**Hinweis:** Die werkseitige Einstellung erfolgt für den rechten und den linken Anschlag am Maximum ( $\pm 30^\circ$ ) und für die Vorzugsstellung: Bildschirm parallel zur Befestigungswand (in der Mitte).

Man kann andere Anschläge (links, rechts) und eine andere Vorzugsstellung einstellen, um die möglichen Drehbewegungen des Bildschirms einzuschränken, eine Kollision mit seiner Umgebung zu vermeiden und den Blickkomfort zu verbessern.

• **Einsteigen in den Einstellmodus:** Linker Pfeil, Pfeil Auf,

rechter Pfeil, linker Pfeil, Pfeil Auf, rechter Pfeil (     ).

Der Twisto sendet einen langen Piepton.

**1. Einstellen der Vorzugsstellung:** Den Twisto mit den Pfeilen links  und rechts  in die gewünschte Stellung bringen und danach mit dem Pfeil Auf  bestätigen (2 kurze Pieptöne: „Piep“, „Piep“).

**2. Einstellen des linken Anschlags:** Bis zur gewünschten Stellung auf den linken  und auf den rechten  Pfeil

drücken, mit dem Pfeil Ab  bestätigen (2 kurze Pieptöne: „Piep“, „Piep“).

**3. Einstellen des rechten Anschlags:** Bis zur gewünschten Stellung auf den rechten  und auf den linken  Pfeil drücken, mit dem Pfeil Ab  bestätigen (2 kurze Pieptöne: „Piep“, „Piep“, der Twisto ist eingestellt).

Im Fall einer Strompanne bleiben die Einstellungen erhalten. Sie können gemäß der oben stehenden Vorgehensweise geändert werden.

## Instandhaltung



Den Twisto mit einem trockenen Tuch reinigen. Weder Lösemittel noch scheuernde Mittel oder Mittel auf Alkoholbasis verwenden, sie beschädigen den Twisto.

## Wartung



Für Ihre Sicherheit dürfen die Verkleidungen des Twisto erst abgenommen werden, nachdem das Netzkabel aus der Stromsteckdose gezogen wurde.

**Bei Betriebsstörungen:**

- Den Anschluss des Jack-Steckers an den Twisto prüfen.
- Den guten Zustand der Kabel prüfen.
- Die Elektronikarte reinitialisieren: Das Netzkabel des Twisto vom Netzstrom abstecken, 10 Sekunden warten,

dann wiederanschließen.

• Prüfen, ob die Batterie der Fernbedienung (Lithium 3V CR2025) in gutem Zustand ist.

• Prüfen, ob die Stromversorgung gut an den Netzstrom angeschlossen ist.

• Sämtliche Anschlüsse prüfen.

Sollte die Panne fortauern oder für Fragen, wenden Sie sich an unseren Kundendienst, dessen Anschrift auf der Rückseite dieses Handbuchs steht.

## Recycling am Lebensende



**Elektrischer und elektronischer Abfall (Antrieb, Elektronikarte)**

Am Lebensende muss das Gerät ordnungsgemäß entsorgt werden. Nicht im Freien wegwerfen, nicht verbrennen: die Gegenwart bestimmter gefährlicher Substanzen in den elektrischen und elektronischen Ausstattungen kann Umweltschäden verursachen und die Gesundheit potenziell

beeinträchtigen. Um das Gerät zu entsorgen, müssen Sie sich zwingend an ein Zentrum für die Weiterverwertung von Sonderabfall wenden. Auskunft gibt es bei den lokalen Behörden.

**Batterie (Fernbedienung)**

Die mit diesem Gerät gelieferte Fernbedienung enthält eine Lithium-Knopfbatterie, die umweltschädlich ist. Am

Lebensende muss sie aus dem Gerät genommen und ordnungsgemäß in den dazu vorgesehenen Behältern entsorgt werden. Nicht im Freien wegwerfen, nicht verbrennen.

**Weitere Werkstoffe (Metall, Kunststoff)**

Die Metallteile in die dazu vorgesehenen Behälter werfen, Kunststoffe in den entsprechenden Behälter.

## Garantiebedingungen



Der Twisto wurde allen erforderlichen Tests unterworfen und erfüllt alle einschlägigen Sicherheitsforderungen. Sollten Herstellungs- oder Materialmängel auftreten, übernimmt ERARD die Reparatur des Produkts (Teile und Lohn) oder, wenn das Produkt nicht repariert werden kann, erfolgt der Austausch des Produkts oder des schadhaften Teils während 10 Jahren für den Twisto und 2 Jahren für die Antriebsmodule, darunter: Drehtriebmotor, Elektronikarte, Fernbedienung (Batterie ausgeschlossen), für eine

Anzahl von 10.000 Drehungen links/rechts/links.

Um diese Garantie geltend zu machen, ein Original der Rechnung mit dem Kaufdatum und dem Namen des Händlers sowie die Garantiekarte mit der Angabe des Produkttyps und der Seriennummer mitliefern.

**Die Garantie deckt die folgenden Fälle nicht:**

Schäden aufgrund äußerer Ursachen, insbesondere Blitzschlag, Herunterfallen des Produkts, Wassers-

chäden, Brand usw.

• Transportkosten sowie alle Transportschäden in Zusammenhang mit der Ausführung der Garantie.

• Schäden durch Nachlässigkeit, Lagerungsschäden, falsches Installieren, unsachgemäßen Gebrauch, Gebrauch im Widerspruch mit oder abweichend von den Empfehlungen dieses Handbuchs, Reparaturen durch nicht von ERARD ermächtigte Personen usw.

## Advertencias importantes



- Este « Twisto » está destinado a albergar solamente pantallas planas hasta 50 kg.
- **Almacenamiento prolongado:** almacenar el Twisto en un lugar limpio, seco y templado. Temperatura ambiental recomendada: entre 0 °C y 40 °C. Humedad relativa permitida máximo un 5 %, sin condensación.
- **Para la instalación:** Siga fielmente las instrucciones de este manual y tome todas las precauciones necesarias para evitar accidentes corporales así como el deterioro de los materiales. La responsabilidad de ERARD no podría cuestionarse en caso de incidente debido a un protección insuficiente.

El Twisto sólo puede instalarse en el interior de un edificio y sólo sobre un soporte plano. No coloque nunca el Twisto sobre cables eléctricos, para evitar cualquier daño al cable de alimentación (riesgos de incendio o electrocución).

### • Durante la utilización, respete las precauciones siguientes:

No se deberá obstaculizar el movimiento de la pantalla. Disponga el espacio libre necesario alrededor del conjunto Twisto y pantalla: mínimo 10 cm por arriba; 10 cm por abajo y 2,5 cm detrás de la pantalla en los topes derecho e izquierdo. No coloque objetos que obstaculicen los movimientos de la pantalla sobre el soporte.

No permita el acceso a su mecanismo ni restrinja el funcionamiento de los topes que permiten pararlo, para evitar los riesgos de aplastamiento o pinzamiento durante el funcionamiento de éste.

Asegúrese en todo momento de que los niños no se encuentren cerca de la instalación durante su funcionamiento.

No se cuelgue del Twisto.

El sistema no debe funcionar continuamente. No debe efectuar más de 10 ciclos (izquierda / derecha) por hora.

- **Mantenimiento:** Desplace siempre el Twisto sin la carga (sin la pantalla).

## Desembalaje



Desembale todas las piezas y asegúrese de que no falta ninguna y de que están en buen estado todos los elementos que se detallan en el esquema de la página 8. Para contribuir a la protección del medio

ambiente, utilice los métodos de eliminación y de recuperación de los embalajes apropiados. Las cajas utilizadas para el embalaje de este producto pueden reciclarse o reutilizarse.



## Instrucciones de montaje

Consulte la página 8.

## Puesta en servicio



- **Mando a distancia 4 en 1:** consúltese su prospecto. Para la puesta en servicio de la pila, retire la película de plástico que se encuentra en la parte inferior del mando a distancia tirando de la lengüeta.

Pulse la tecla «lift» para acceder a las funciones de mando del Twisto.

Para controlar el Twisto utilice las teclas (flecha: izquierda

↶, derecha ↷ y flecha arriba ↶), orientándolo hacia el sensor situado en la parte superior del Twisto o utilizando los muros y techos para llegar al sensor por reflexión de la señal (véase página 14).

- Enchufe el cable de alimentación del Twisto a la red eléctrica.

- Los movimientos de rotación de la pantalla son

continuos mientras se mantiene pulsada alguna de las teclas de dirección (flecha izquierda ↶, derecha ↷). El movimiento se interrumpe cuando se suelta la tecla (izquierda o derecha).

- Si pulsa la flecha arriba (flecha arriba ↶) el Twisto vuelve a la posición preferente ajustada previamente. Si pulsa una de las flechas izquierda o derecha, el Twisto para su ciclo de retorno en posición de preferencia.

## Ajuste de los topes y de la posición preferente



(Derecha / izquierda y de preferencia)

**Nota:** El ajuste de fábrica se ha realizado para los topes izquierdo y derecho como máximo (+/-30°) y para la posición de preferencia: pantalla paralela al muro de fijación (en el centro).

Se pueden ajustar otros topes (izquierda, derecha) y otra posición de preferencia para limitar los movimientos posibles de la pantalla en rotación, para evitar cualquier colisión con su entorno y conseguir mayor comodidad visual.

- **Para entrar en el modo ajuste:** Flecha izquierda,

flecha arriba, flecha derecha, flecha izquierda, flecha arriba, flecha derecha (↶↷↶↷↶↷).

El Twisto emite un bip largo.

1. **Ajuste de la posición de preferencia:** coloque el Twisto en la posición deseada utilizando las flechas izquierda ↶ y derecha ↷, una vez que haya alcanzado la posición deseada, acepte con la flecha arriba ↶. (2 bips cortos: «bip», «bip»).

2. **Ajuste del tope izquierdo:** pulse la flecha izquierda y la flecha derecha (↶↷) hasta alcanzar la posición

deseada, acepte con la flecha abajo ↵ (2 bips cortos: «bip», «bip»).

3. **Ajuste del tope derecho:** pulse la flecha izquierda ↶ hasta alcanzar la posición deseada, acepte con la flecha abajo ↵ (2 bips largos: «biip», «biip»), el Twisto está ajustado.

En caso de que se corte la red eléctrica los ajustes permanecen memorizados. Pueden modificarse siguiendo el mismo procedimiento.

## Cuidados



Limpie el Twisto con un paño seco. No utilice disolventes, productos abrasivos o a base de alcohol que podrían dañar el Twisto.

## Mantenimiento



Para su seguridad, no desmonte nunca las carcasas del Twisto, sin haber desconectado el cable de alimentación a la red eléctrica.

### En caso de fallos en el funcionamiento:

- Verifique la conexión del conector de alimentación Jack al Twisto
- Verifique el buen estado de los cables.
- Vuelva a iniciar la tarjeta electrónica: desconecte el cable de alimentación del Twisto, espere 10 segundos, luego

volver a conectar

- Compruebe que la pila del mando a distancia (lithio 3V CR2025) está en buen estado.

- Compruebe que la alimentación está bien conectada a la red eléctrica.

- Compruebe el conjunto de las conexiones.

Si la avería persiste o si tiene alguna duda, póngase en contacto con nuestro servicio postventa cuyos datos de contacto figurante en el verso de este manual.

## Reciclaje al final de su vida útil



### Desechos eléctricos y electrónicos (motorización, tarjeta eléctrica)

Al final de su vida útil, el aparato debe reciclarse correctamente. No lo deje en la naturaleza, ni lo incinere: la presencia de determinadas sustancias peligrosas en los equipos eléctricos y electrónicos puede dañar al medio ambiente y tener efectos potenciales sobre la salud. Para deshacerse del equipo, es obligato-

rio hacerlo en un centro de recogida de desechos especialmente habilitado al efecto (centro de reciclaje). Infórmese en sus autoridades locales.

### Pila (mando a distancia)

El mando a distancia que se incluye con el aparato utiliza una pila de botón de litio que puede suponer un peligro para nuestro medio ambiente. Al final de su vida

útil, la pila debe retirarse del aparato y luego llevarla a uno de los contenedores habilitados a este efecto. No la tire en la naturaleza ni la incinere.

### Otros materiales (metal, plástico)

Deje las partes metálicas en un contenedor para chatarra, los plásticos en el contenedor correspondiente.

## Condiciones de garantía



El Twisto se sometió a todas las pruebas y ha cumplido todas las exigencias de seguridad aplicables. De todos modos, si llegasen a detectarse defectos de fabricación o materiales, ERARD se encargaría de reparar el producto (pieza y mano de obra) o, si el producto no se puede reparar, se cambiaría el producto o la pieza defectuosa durante 10 años para el Twisto y 2 años para los módulos motorizados, que incluyen: el motorreductor de rotación, tarjeta eléctrica, mando a distancia (sin pila), para un número de 10 000

rotaciones izquierda / derecha/ izquierda.

Para beneficiarse de esta garantía, presente una factura original en la que conste la fecha de compra y el nombre del vendedor así como la ficha de garantía que indique el tipo de producto y su número de serie.

### La garantía no cubre los casos siguientes:

Daños producidos por una causa ajena al aparato sobre todo rayos, caída del producto, inundación, incendio, etc.

- Los gastos de envío así como cualquier año sufrido durante el transporte, vinculados a la ejecución de este garantía.

- Daños causados por negligencia, deterioros producidos por el almacenamiento, instalación defectuosa, utilizaciones anormales, contrarias o que no cumplan las recomendaciones de este manual, modificaciones, reparaciones efectuadas por personas no autorizadas por ERARD, etc.

Vi ringraziamo per la vostra acquisizione del mobile TWISTO. Per una buona installazione ed una buona presa in mano del prodotto da voi acquistato, vi raccomandiamo di leggere attentamente il presente manuale prima di procedere al montaggio e all'uso del prodotto.

## Avvertenze importanti



• Questo « Twisto » è destinato ad accogliere unicamente degli schermi piatti fino a 50 kg.

• **Stoccaggio prolungato** : immagazzinare il Twisto in un posto appropriato, secco e temperato.

Temperatura d'ambiente raccomandata : fra 0 °C e 40 °C. Umidità relativa consentita massima 85 %, senza condensazione.

• **Per l'installazione** : Seguire imperativamente le istruzioni di questo manuale e prendere tutte le precauzioni necessarie al fine d'evitare incidenti corporali così come il deterioramento dei materiali. La responsabilità d'ERARD non potrà essere posta in

causa in caso d'incidente a causa d'una protezione insufficiente.

Il Twisto può essere installato solo all'interno d'un edificio ed unicamente su un supporto piatto.

Non collocare mai il Twisto sui cavi elettrici, al fine d'evitare qualsiasi danno del cordone d'alimentazione (rischi d'incendio o di folgorazione).

• **In utilizzazione, rispettare le seguenti precauzioni** : Nessun ostacolo deve venire ad ostacolare il movimento dello schermo.

Prevedere il disimpegno necessario attorno all'insieme Twisto e schermo : minimo 10 cm in basso ; 10 cm in alto ed 2,5 cm dietro lo schermo in fine corsa destro e sinistro.

Non collocare oggetti che intralcino i movimenti dello schermo sul supporto.

Non permettere l'accesso al suo meccanismo né limitare il funzionamento dei fine corsa che permettono il suo arresto, al fine d'evitare i rischi di schiacciamento o di stringimento durante il funzionamento di esso.

Vigilare sempre che i bambini non si trovino in vicinanza dell'impianto durante il suo funzionamento.

Non appendersi al Twisto.

Il sistema non deve funzionare in continuo. Non deve effettuare più di 10 cicli (sinistra / destra) all'ora.

• **Movimentazione** : Spostare sempre il Twisto senza il suo carico (senza lo schermo).

## Disimballaggio



Disimballare tutti i pezzi ed assicurarsi della presenza e del buono stato di tutti gli elementi dettagliati sullo schema della pagina 8.

Per contribuire alla protezione dell'ambiente, utilizzare i metodi appropriati d'eliminazione e di

recupero degli imballaggi.

I cartoni utilizzati per l'imballaggio di questo prodotto possono essere riciclati o riutilizzati.



## Istruzioni di montaggio

Riportarsi a pagina 8.

## Messa in servizio



• **Telecomando 4 in 1** : riportarsi al suo libretto. Per la messa in servizio della pila, ritirare la pellicola plastica che si trova in basso del telecomando tirando sulla linguetta.

Premere sul tasto «lift» per accedere alle funzioni di pilotaggio del Twisto.

Per pilotare il Twisto utilizzare i tasti (freccia : sinistra ◀, destra ▶ e freccia di Alto ▲), ricercando il sensore

situato sul disopra del Twisto o utilizzando i muri ed i soffitti per raggiungere il sensore per riflessione del segnale (vedere pagina 14).

• Collegare il cavo d'alimentazione del Twisto alla rete elettrica.

• I movimenti di rotazione dello schermo sono continui fintantoché uno dei tasti direzionali (freccia sinistra ◀,

destra ▶) è mantenuto schiacciato. Il movimento è interrotto quando il tasto (sinistra o destra) è rilasciato.

• Una pressione sulla freccia dell'alto (freccia dell'alto ▲) porta il Twisto nella sua posizione di preferenza che è stata regolata prima. Premendo su una delle frecce sinistra o destra, il Twisto arresta il suo ciclo di ritorno in posizione di preferenza.

## Regolazione dei fine corsa e della posizione di preferenza



(Destra / sinistra e di preferenza)

**Nota** : la regolazione di fabbrica è realizzata per i fine corsa sinistro e destro al massimo (+/-30°) e per la posizione di preferenza : schermo parallelo al muro di fissaggio (al centro).

È possibile regolare altri fine corsa (sinistro, destro) ed un'altra posizione di preferenza al fine di limitare i movimenti possibili dello schermo in rotazione, d'evitare qualsiasi collisione con il suo ambiente e di ricercare un miglior confort visivo.

• Per entrare nella modalità regolazione : Freccia

sinistra, freccia alto, freccia destra, freccia sinistra, freccia alta, freccia destra (▲, ▲, ▲, ▲, ▲).

Il Twisto emette un bip lungo.

**1. Regolazione della posizione di preferenza** : posizionare il Twisto nella posizione desiderata mediante le frecce sinistra ◀ e destra ▶, una volta nella posizione desiderata, validare con la freccia alto (▲). (2 bip corti : « bip », « bip »).

**2. Regolazione del fine corsa sinistro** : premere sulla freccia sinistra e sulla freccia destra (◀, ▶) fino alla

posizione desiderata, valicare con la freccia basso ▼ (2 bip corti : « bip », « bip »).

**3. Regolazione del fine corsa destro** : premere sulla freccia destra e sulla freccia sinistra (▶, ◀) fino alla posizione desiderata, validare con la freccia basso mettere la freccia Basso (▼ 2 bip lunghi : « biip », « biip »), il Twisto è regolato.

In caso d'interruzione rete elettrica le regolazioni restano registrate. Esse possono essere modificate seguendo la stessa procedura.

## Mantenimento



Pulire il Twisto con un panno asciutto. Non utilizzare solventi, prodotti abrasivi o a base d'alcol che danneggerebbero il Twisto.

## Manutenzione



Per vostra sicurezza, non smontare le coperture del Twisto, senza avere sconnesso il cordone d'alimentazione rete elettrica.

**In caso di malfunzionamento :**

• Verificare il raccordo del connettore d'alimentazione Jack al Twisto

• Verificare il buono stato dei cavi.

• Inizializzare di nuovo la card elettronica : scollegare il cavo d'alimentazione del Twisto, attendere 10 secondi, poi

ricollegare

• Verificare che la pila del telecomando (litio 3V CR2025) sia in buono stato.

• Verificare che l'alimentazione sia ben collegata alla rete elettrica.

• Verificare l'insieme delle connessioni.

Se il guasto persiste o per qualsiasi questione, contattare il nostro servizio postvendita le cui coordinate figurano sul dorso di questo manuale.

## Riciclaggio in fine vita



**Rifiuti elettrici ed elettronici (motorizzazione, card elettronica)**

In fine vita, l'apparecchio deve essere correttamente riciclato. Non gettare nella natura, non incenerire : la presenza di certe sostanze pericolose negli equipaggiamenti elettrici ed elettronici può essere nociva all'ambiente ed avere degli effetti potenziali sulla salute.

Per sbarazzarsi dell'apparecchio, è obbligatorio farlo in un centro di valorizzazione dei rifiuti specialmente previsto a questo fine (ecocentro). Informarsi presso le autorità locali.

**Pile (telecomando)**

Il telecomando fornito con questo apparecchio utilizza una pila a pastiglia al litio che può presentare un

pericolo per il nostro ambiente. In fine vita, la pila deve essere tolta dell'apparecchio e poi essere correttamente scartata dentro contenitori previsti dalla legge a questo fine. Non gettare nella natura, non incenerire.

**Altri materiali (metallo, plastica)**

Scartare le parti metalliche in un container per rottame, le plastiche nel container corrispondente.

## Condizioni di garanzia



Il Twisto è stato sottoposto a tutte le prove richieste e soddisfa tutte le esigenze di sicurezza applicabili. Se tuttavia dei difetti di fabbricazione o di materiali dovessero apparire, ERARD prenderà in carico la riparazione del prodotto (pezzo e manodopera) o, se il prodotto non è riparabile, il cambio del prodotto o di suo pezzo difettoso durante 10 anni per il Twisto e 2 anni per i moduli motorizzati, includendo : motorizzatore di rotazione, card elettronica, telecomando (senza pila), per

un numero di 10 000 rotazioni sinistra / destra / sinistra. Per beneficiare di questa garanzia, presentare una fattura originale precisando la data d'acquisto ed il nome del rivenditore così come la carta di garanzia indicante il tipo di prodotto ed il suo numero di serie.

**La garanzia non copre i seguenti casi :**

Danni dovuti ad una causa esterna all'apparecchio, segnatamente fulmine, caduta del prodotto, danno delle

acque, incendio, etc.

• Spese d'involo così come qualsiasi danno durante il trasporto, collegate all'esecuzione di tale garanzia.

• Danni causati da negligenza, deterioramenti dovuti allo stoccaggio, installazione difettosa, utilizzazioni abnormi, contrarie o non conformi alle raccomandazioni di questo manuale, modificazioni, riparazioni effettuate da persone a cui ERARD non abbia dato mandato, etc.

**Wij danken u voor uw aankoop van het TWISTO meubel. Voor een optimale installatie en ingebruikname van dit product raden wij u aan vóór montage en gebruik eerst deze handleiding zorgvuldig door te lezen.**

## Belangrijke waarschuwingen



• Deze « Twisto » is alleen geschikt voor platte schermen tot 50 kg.

• **Langdurige opslag** : de Twisto in een schone, droge en gematigde ruimte opbergen.

Aanbevolen omgevingstemperatuur : tussen 0 °C en 40 °C. Een relatieve vochtigheid van maximaal 85 % is toegestaan, zonder condensatie.

• **Installatie** : De instructies van deze handleiding nauwkeurig volgen en alle noodzakelijke voorzorgsmaatregelen treffen om lichamelijk letsel en beschadigingen aan het materiaal te voorkomen.

ERARD kan niet aansprakelijk worden gesteld voor

ongevallen als gevolg van onvoldoende bescherming. De Twisto mag alleen binnen in een gebouw worden geïnstalleerd en alleen op een plat oppervlak.

De Twisto nooit op elektrische snoeren plaatsen om beschadiging van de stroomdraden te voorkomen (risico op brand of elektrocutie).

• **Bij gebruik de volgende voorwaarden respecteren** : Zorg ervoor dat geen enkel voorwerp de beweging van het scherm kan belemmeren.

Maak de ruimte rondom de Twisto vrij : ten minste 10 cm onder, 10 cm boven en 2,5 cm achter het scherm. Plaats geen voorwerpen op de steun die de beweging

van het scherm kunnen verhinderen.

Zorg ervoor dat het mechanisme niet toegankelijk is en dat de werking van de aanslagen die zorgen voor het stopzetten niet wordt beperkt, om risico op verbrijzeling of afknijping tijdens de werking te vermijden.

Zorg er altijd voor dat kinderen zich niet in de buurt van de installatie bevinden als hij in werking is.

De Twisto niet vasthouden.

Het systeem mag nooit onafgebroken werken. Het mag niet meer dan 10 cycli per uur maken (links / rechts).

• **Hantering** : De Twisto altijd zonder zijn vracht (zonder het scherm) verplaatsen.

## Uit de verpakking halen



Haal alle onderdelen uit de verpakking en controleer of alle onderdelen die zijn beschreven in het schema op blz. 8 aanwezig en in goede staat zijn.

Respecteer en gebruik voor de bescherming van

het milieu de juiste methodes voor recycling en de juiste afvalbakken.

De dozen die voor deze verpakking zijn gebruikt, kunnen herbruikt of gerecycleerd worden.



## Instructies voor de montage

Zie bladzijde 8.

## Inwerkingstelling



• **Afstandbediening 4 in 1** : zie de gebruiksaanwijzing. Voor het in werking stellen van de batterij, het plastic laagje dat zich aan de onderkant van de afstandbediening bevindt verwijderen door aan het lipje te trekken.

Druk op de toets «lift» voor toegang tot de besturingsfuncties van de Twisto.

Gebruik voor het besturen van de Twisto de toetsen (pijlje : links , rechts  en bovenste pijlje ), door te

richten op de sensor die zich bovenaan de Twisto bevindt of door gebruik te maken van de muren en plafonds om de sensor te bereiken door middel van weerkaatsing van het signaal (zie blz. 14).

• De voedingskabel van de Twisto op het elektriciteitsnet aansluiten.

• De rotatiebewegingen van het scherm zijn continu zolang een van de sturende toetsen (pijlje links ,

rechts ) ingedrukt blijft. De beweging wordt onderbroken zodra de toets (links of rechts) wordt losgelaten.

• Een druk op het bovenste pijlje (bovenste pijlje ) zorgt ervoor dat de Twisto terug wordt gebracht naar de van tevoren geregelde voorkeurspositie. Door op het linker of rechter pijlje te drukken, onderbreekt de Twisto de cyclus van de voorkeurspositie.

## Het regelen van de aanslagen en de voorkeurspositie



(rechts / links en de voorkeur)

• **Opmerking** : De fabrieksregeling is afgesteld op maximale linker en rechter aanslagen (+/-30°) en voor de voorkeurspositie : Scherm parallel met de bevestigingsmuur (in het midden). Het is mogelijk andere aanslagen in te stellen (links, rechts) evenals een andere voorkeurspositie om de mogelijke bewegingen van het roterende scherm te beperken, botsingen met de omgeving te vermijden en voor een beter visueel comfort.

• **Voor het beginnen van de regeling** : linker pijlje, bovenste pijlje, rechter pijlje, linker pijlje, bovenste

pijlje, rechter pijlje , , , , , .

De Twisto laat een lange bliep horen.

1. **Het regelen van de voorkeurspositie** : de Twisto in de gewenste positie plaatsen met behulp van de linker  en rechter  pijljes. Bij de gewenste positie, bevestigen door op het bovenste pijlje te drukken. (). (2 korte blieps : « bliep », « bliep »).

2. **Regelen van de linker aanslag** : op het linker en het rechter pijlje drukken (, ) tot aan de gewenste positie, bevestigen door op het onderste pijlje te  drukken (2

korte blieps : « bliep », « bliep »).

3. **Regelen van de rechter aanslag** : op het rechter en linker pijlje drukken (, ) tot aan de gewenste positie, bevestigen door op het onderste pijlje te  drukken (2 lange blieps : « bliiep », « bliiep »), de Twisto is geregeld.

Bij stroomuitval blijven de regelingen in het geheugen zitten.

U kunt de regelingen veranderen door op dezelfde wijze te werk te gaan.

## Reiniging



De Twisto schoonmaken met een droge doek. Gebruik geen oplosmiddelen, schurende middelen of producten op basis van alcohol waardoor de Twisto kan beschadigen.

## Onderhoud



Maak voor uw veiligheid de kappen van de Twisto nooit los zonder van tevoren de stekker uit het stopcontact te halen.

**Bij functiestoornissen** :

• controleer of de Jack kabel goed is aangesloten op de Twisto.

• controleer of de snoeren in goede staat zijn.

• De elektronische kaart opnieuw formateren : de voedingskabel losmaken, 10 seconden wachten en vervolgens

opnieuw aansluiten.

• controleer of de batterij van de afstandbediening (lithium 3V CR2025) in goede staat is.

• controleer of de voeding goed is aangesloten op het elektriciteitsnet.

• Controleer alle verbindingen.

Als de functiestoornis blijft aanhouden of als u vragen heeft, neem dan contact op met onze Klantenservice waarvan de gegevens staan vermeld op de achterkant van deze handleiding.

## Recyclage bij einde levensduur



• **Elektrisch en elektronisch afval (motorisering, elektronische kaart)**

Aan het einde van de levensduur moet het apparaat op juiste wijze worden gerecycleerd. Gooi niets in de natuur en verbrand geen elementen : de aanwezigheid van schadelijke stoffen in de elektrische en elektronische onderdelen kan schade berokkenen aan het milieu en kan gevolgen hebben voor de gezondheid.

Als u het apparaat weg wilt doen, bent u verplicht het te brengen naar een voor dit type apparaat speciale stortplaats. Informeer bij de plaatselijke overheid.

**Batterij (afstandbediening)**

De bij dit apparaat behorende afstandbediening werkt op een lithium batterij die schadelijk kan zijn voor het milieu. Als de batterij leeg is, moet u hem uit het

apparaat halen en in speciale afvalbakken voor batterijen weggooiën. Gooi de batterijen nooit in de natuur en probeer ze niet te verbranden.

**Andere materialen (metaal, plastic)**

De metalen delen in een speciale ijzercontainer weggooiën, het plastic in een hiervoor bestemde container.

## Garantievoorwaarden



De Twisto werd onderworpen aan alle noodzakelijke testen en voldoet aan alle van toepassing zijnde voorwaarden. Mochten zich om welke reden dan ook fabricagefouten of mankementen voordoen, dan zijn de reparatiekosten van het product voor ERARD (onderdelen en reparatie) of, als het product niet gerepareerd kan worden, wordt het product of het beschadigde onderdeel gedurende 10 jaar vervangen voor de Twisto en 2 jaar voor de gemotoriseerde module, inclusief de rotatie motorreductor, de elektronische kaart, de afstandbe-

diening (zonder batterij), bij een aantal van 10.000 rotaties links / rechts / links.

Om voor deze garantie in aanmerking te komen, moet u de originele factuur met vermelding van aankoopdatum en de naam van de leverancier, evenals het garantiebewijs met vermelding van het producttype en het serienummer laten zien.

**De volgende gevallen worden niet door de garantie gedekt :**

Beschadigingen die te wijten zijn aan externe zaken

betreffende het apparaat, zoals bliksem, vallen, waterschade, brand, enz.

• Transportkosten evenals beschadigingen tijdens het transport gedurende het uitvoeren van deze garantie.

• Schade veroorzaakt door verwaarlozing, beschadigingen als gevolg van de opslag, slechte installatie, abnormaal gebruik dat niet in overeenstemming is met de aanbevelingen van deze handleiding, wijzigingen, reparaties uitgevoerd door derden die niet zijn erkend door ERARD, enz.

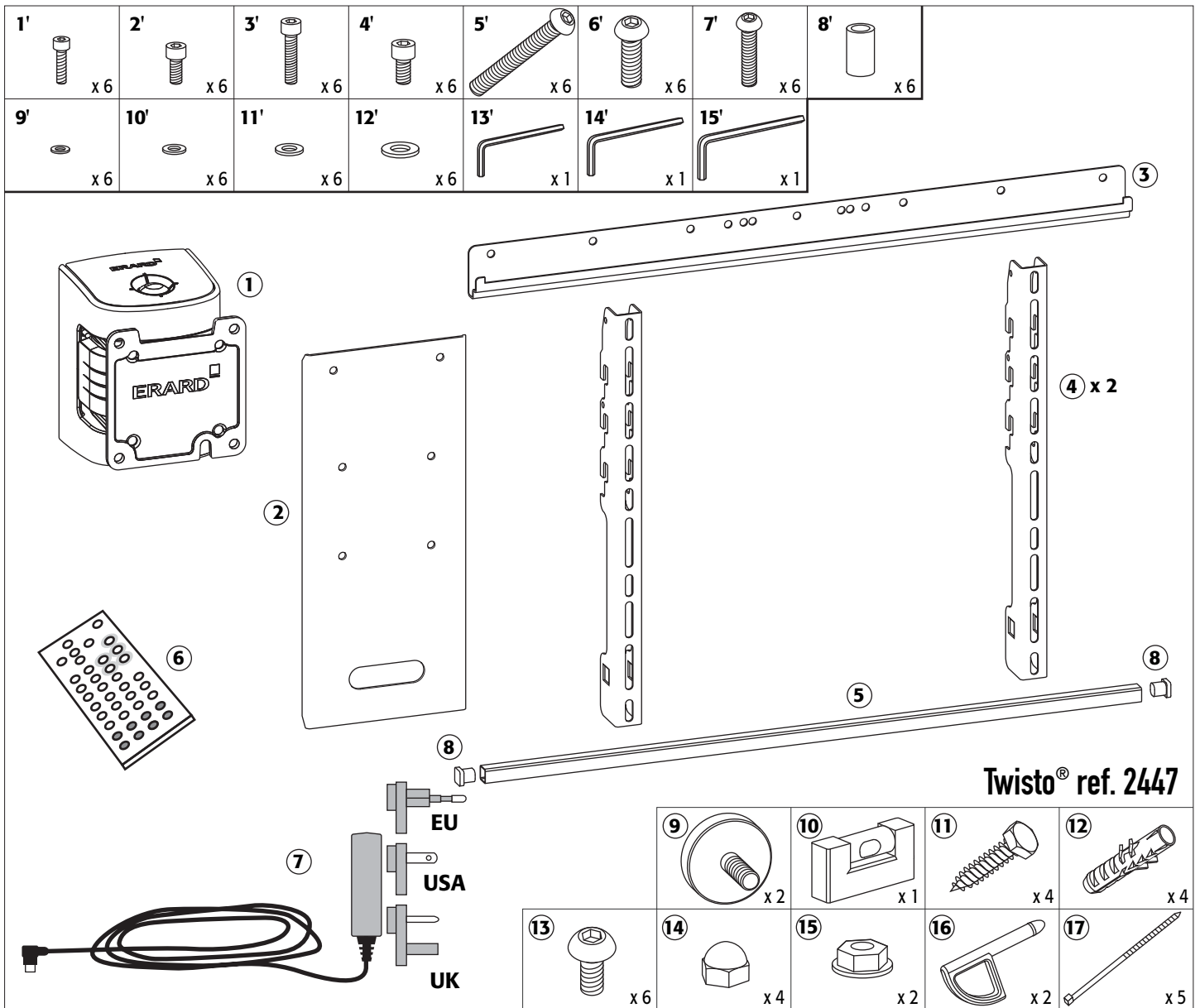

# 1

**AVERTISSEMENT :** Les vis et les chevilles fournies sont prévues pour des murs en matériaux durs et pleins (béton, brique pleine...). Pour les autres matériaux, utiliser des systèmes de fixation adaptés à la qualité du mur et au poids à supporter.

**WARNING:** The provided screws and wall plugs are planned for hard and full material walls (concrete, solid brick...). For other materials, use attachment units adapted to the quality of the wall and the load to be supported.

**WARNUNG:** Die gelieferten Schrauben und Dübel sind für Mauern aus harte und volle Materialien vorgesehen (Beton, voller Ziegelstein...). Für die anderen Materialien Befestigungssysteme benutzen, die der Qualität der Mauer und an das zu tragende Gewicht angepaßt sind.

**ADVERTENCIA:** Los tornillos y las clavijas proporcionados están previstos para paredes de materiales duros y macizos (hormigón, ladrillo macizo...). Para otros materiales, utilice sistemas de fijación adaptados a la calidad de la pared y de la carga que soportarán.

**ATTENZIONE:** Le viti ed i tasselli forniti sono adatti per muri pieni e di materiale duro (cemento, mattoni pieni, ecc.). Per altri materiali, usare sistemi di fissaggio adattati al tipo di parete e di carico da sostenere.

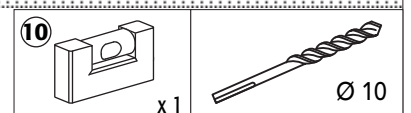
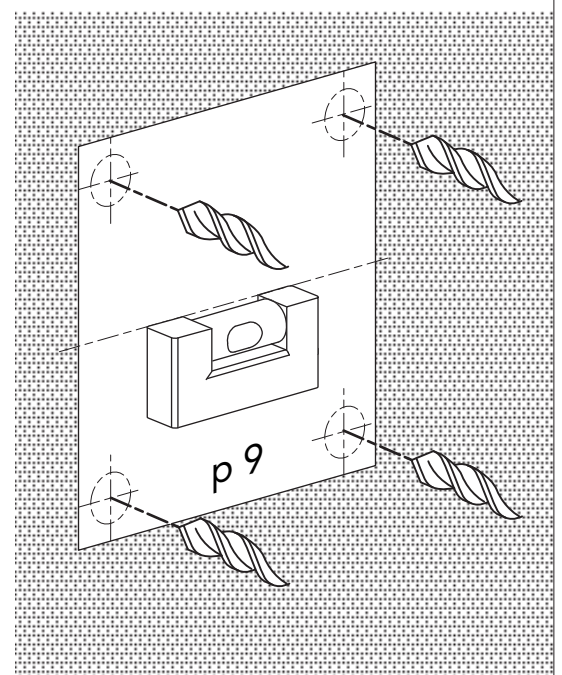

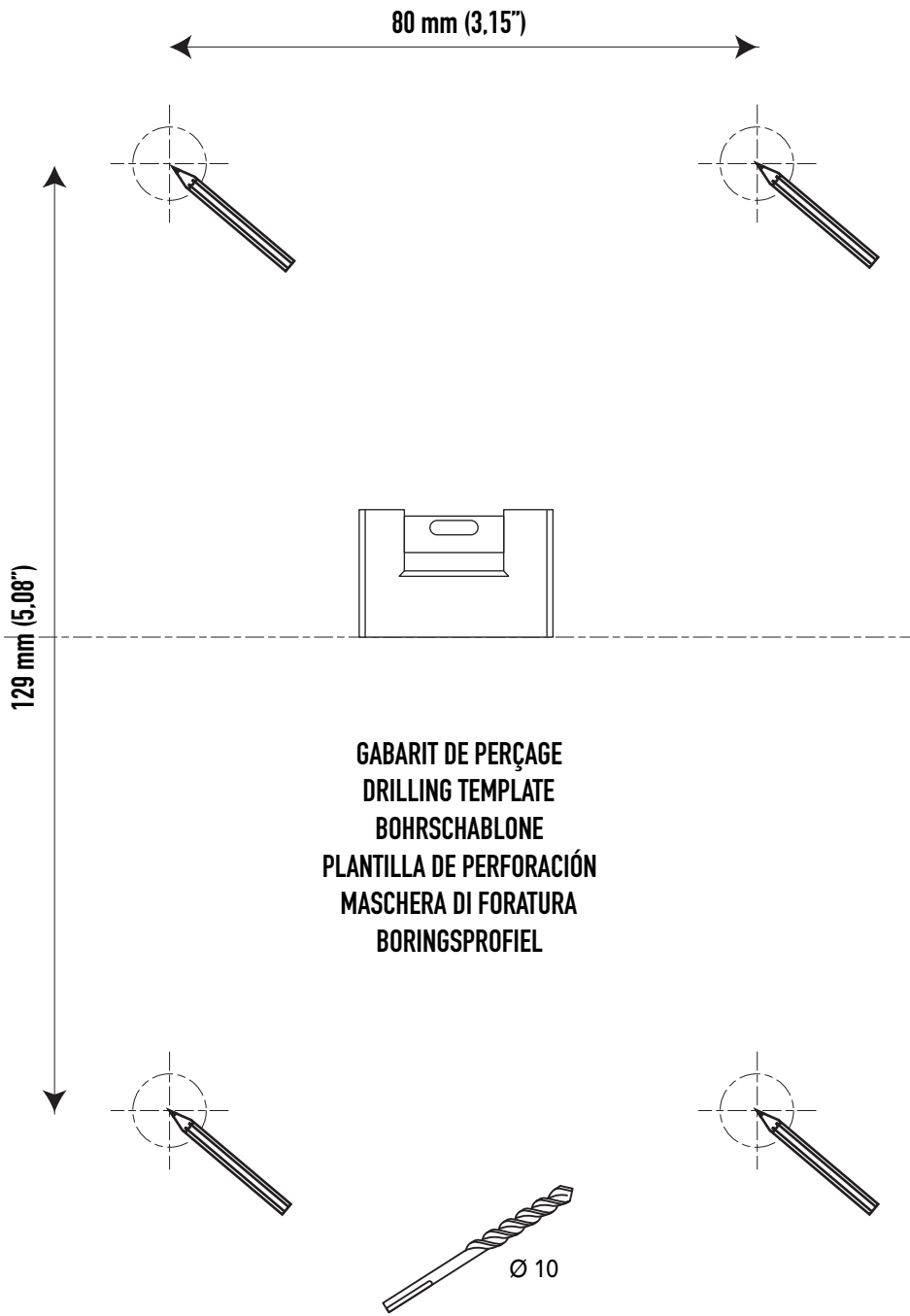



2

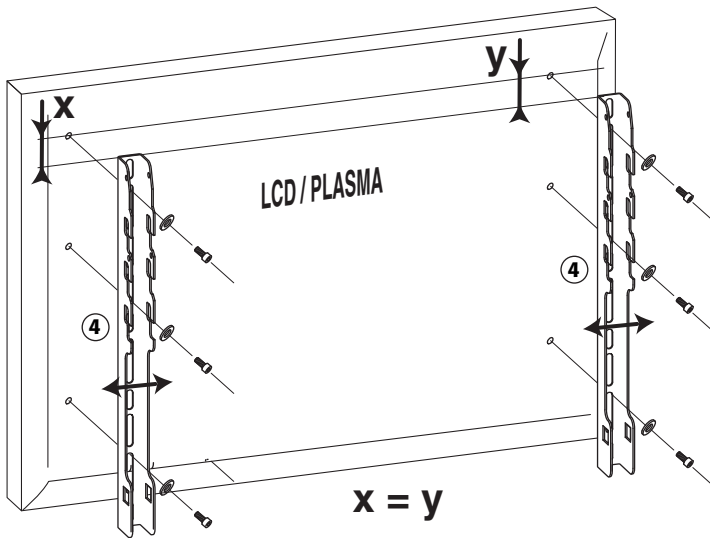

**Avertissements :** VISSERIE FIXATION ECRAN.

**Warning:** SCREEN FIXING FASTENINGS .

**Warnung:** SCHRAUBEN FÜR BEFESTIGUNG DES BILDSCHIRMS.

**Waarschuwingen:** SCHROEVENSET VOOR SCHERMBEVESTIGING.

**Advertencia:** TORNILLOS DE FIJACIÓN DE LA PANTALLA.

**Avvertenza:** VITERIA FISSAGGIO SCHERMO.

3

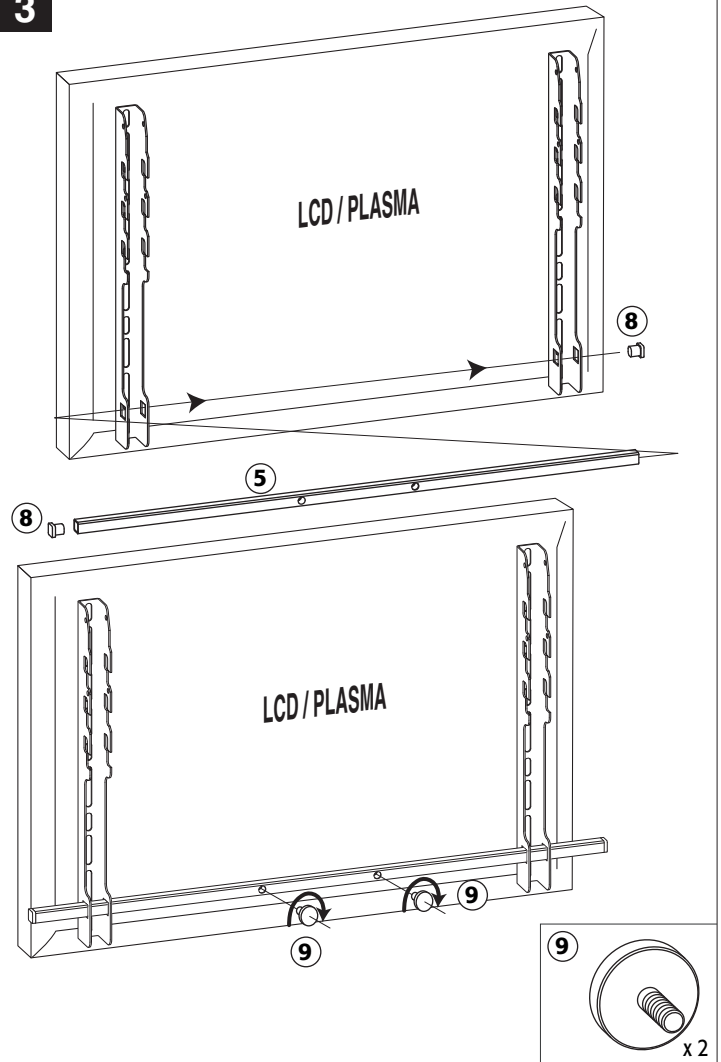

4

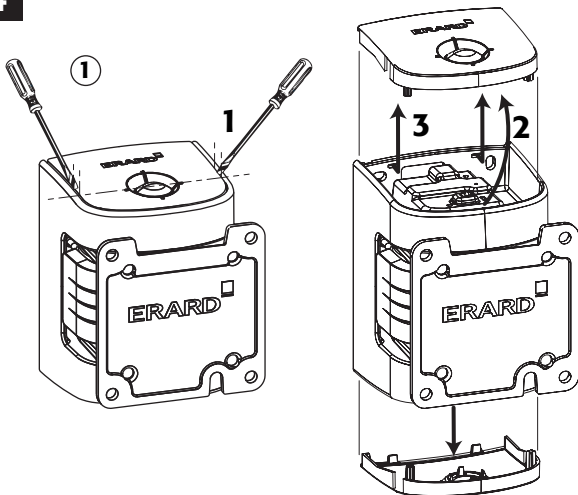

5

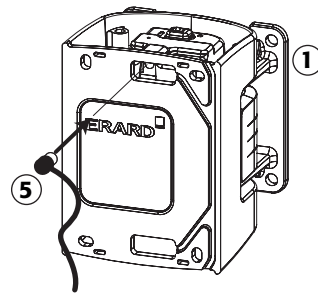

6



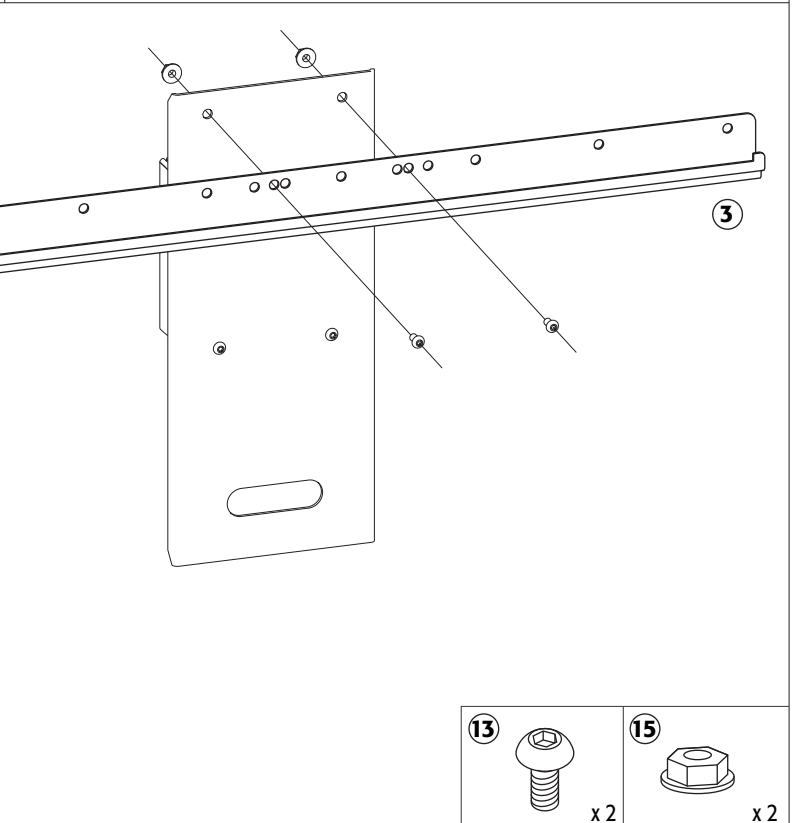
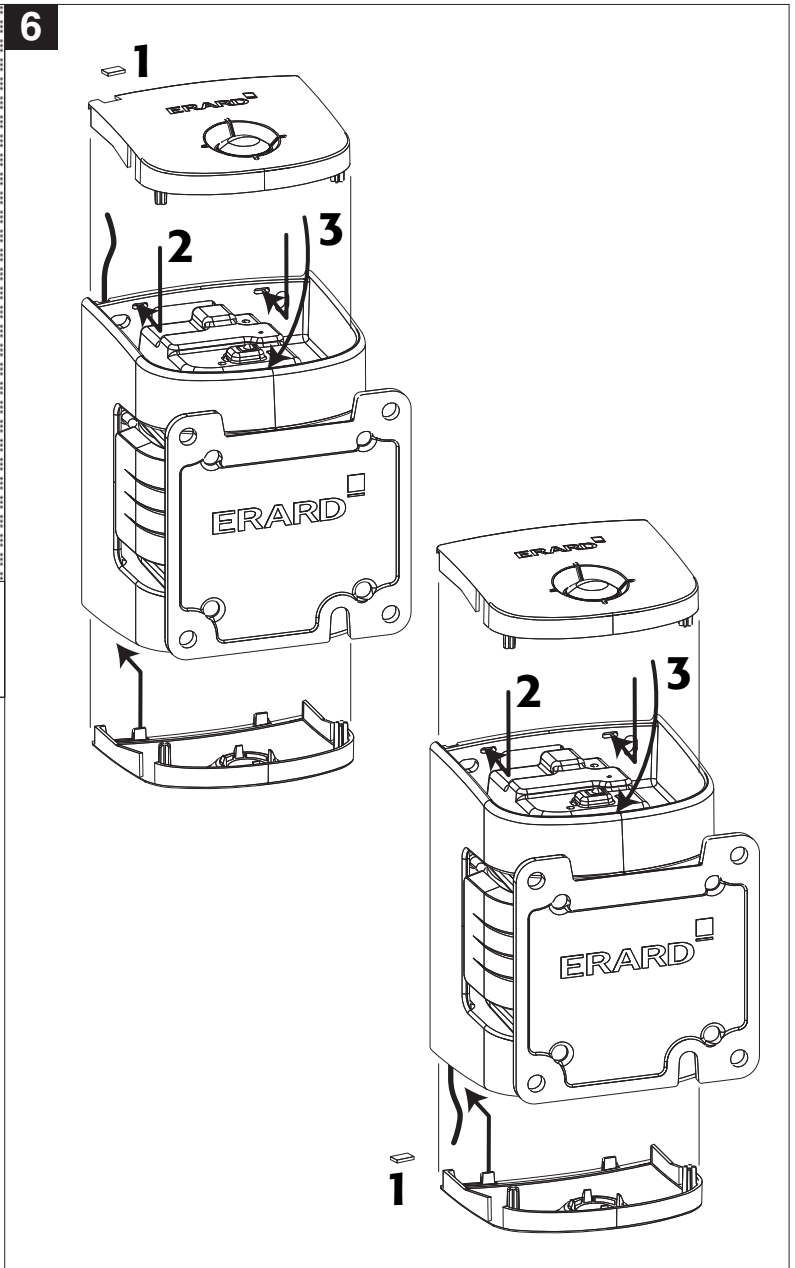
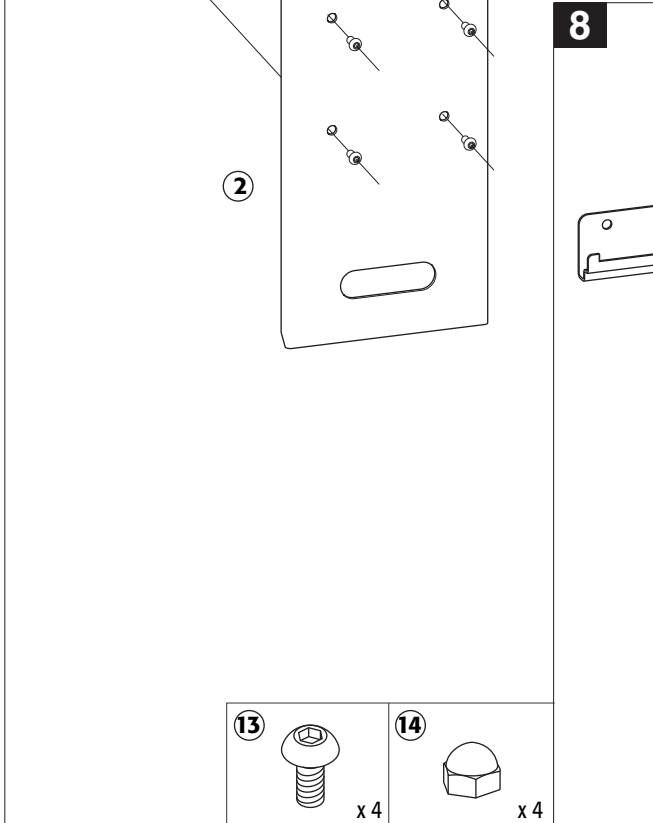
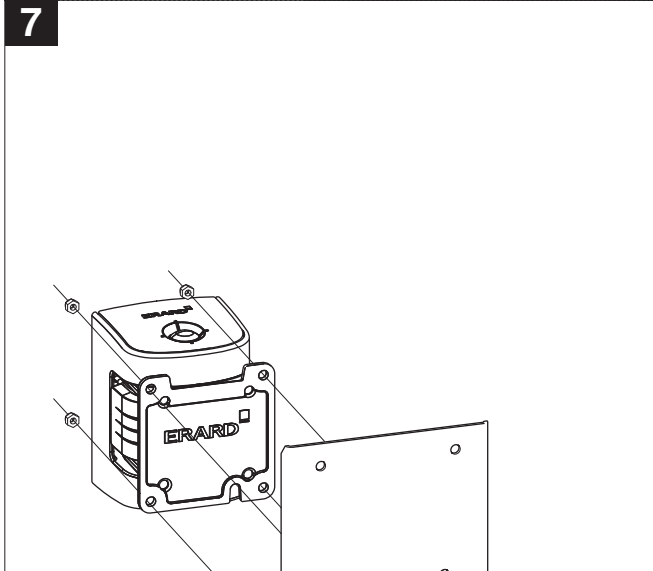
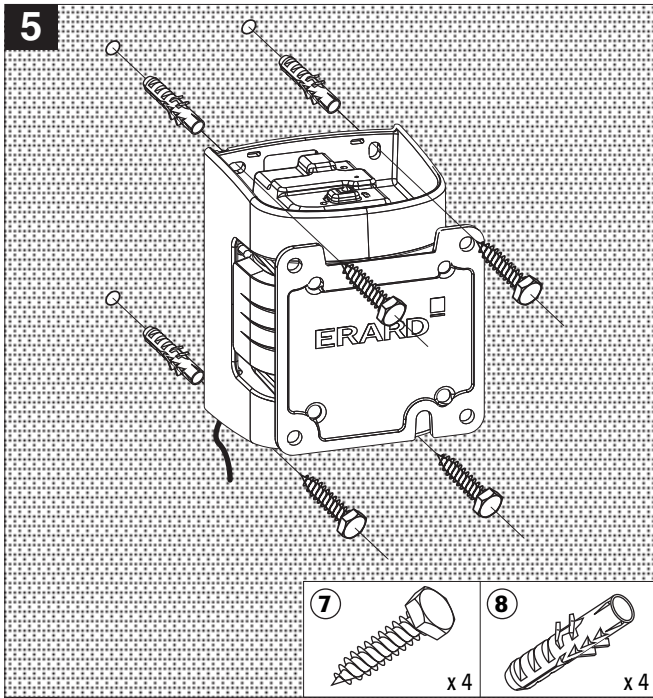

9

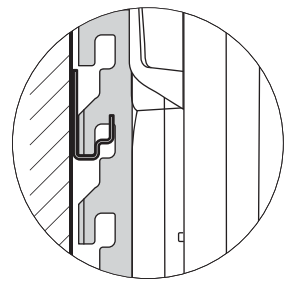
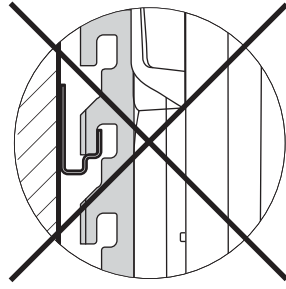
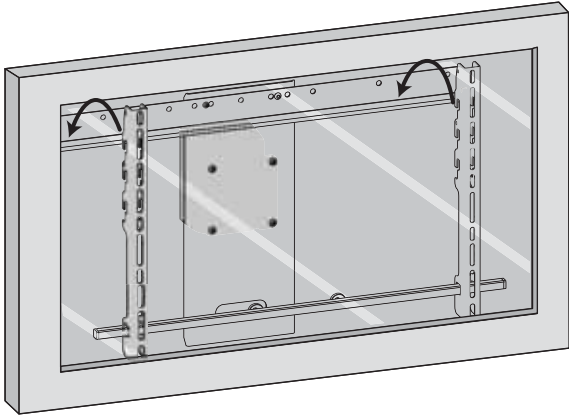

OK

10

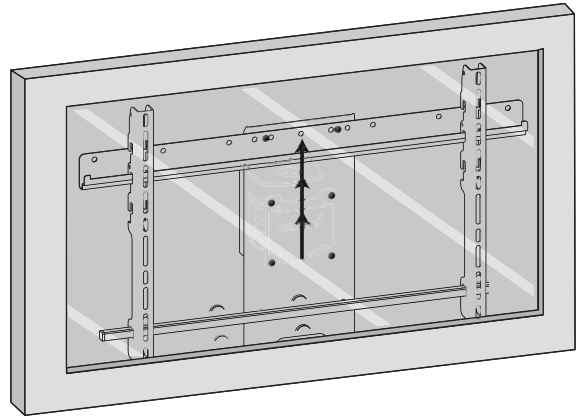
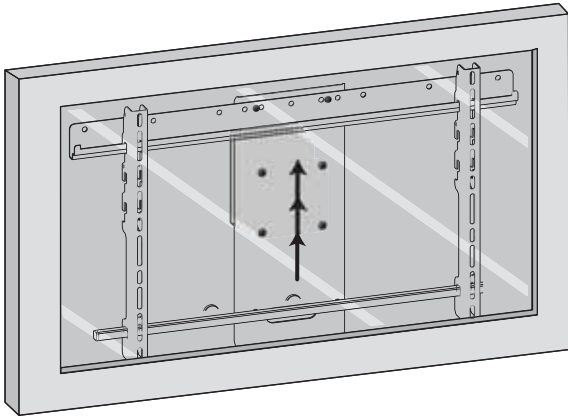

11

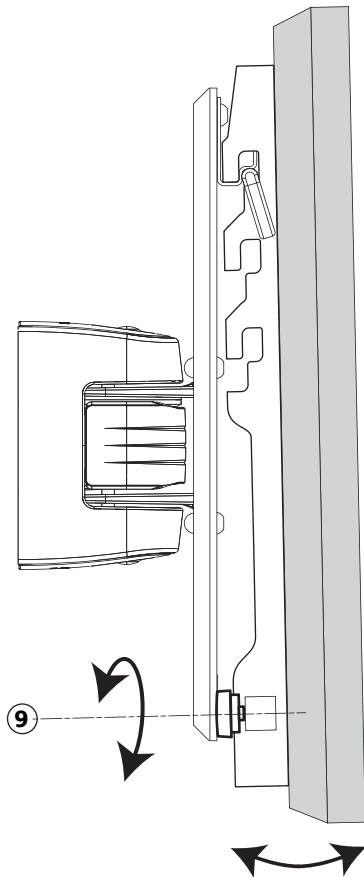
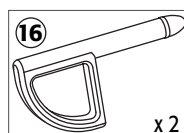
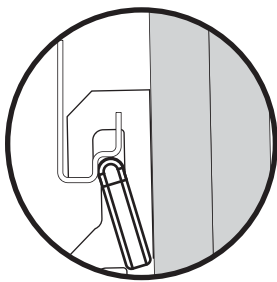
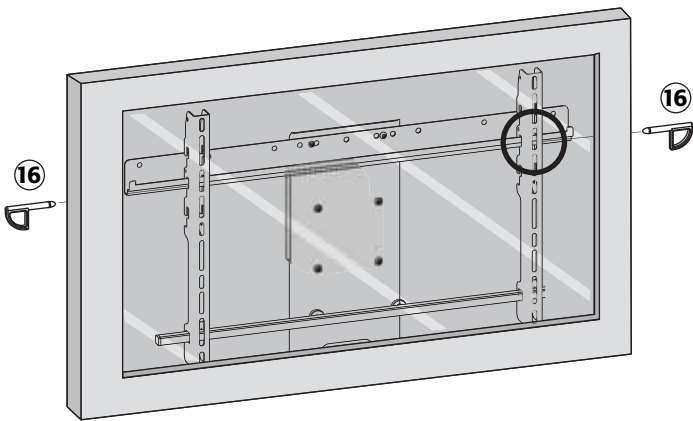

12

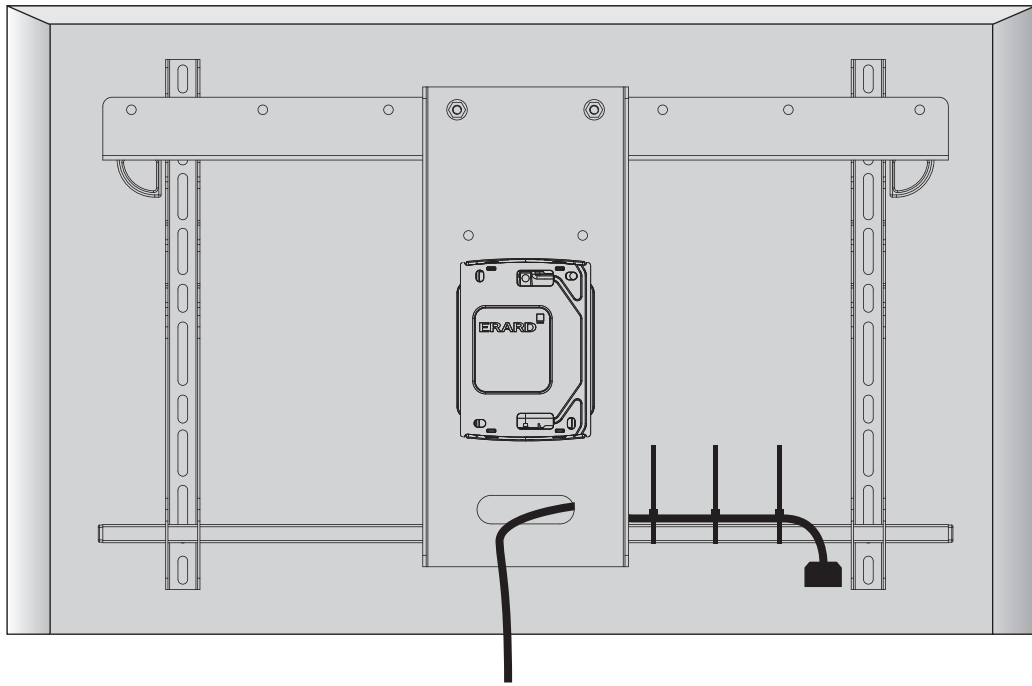

17

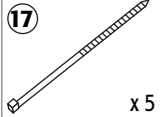

x 5

13

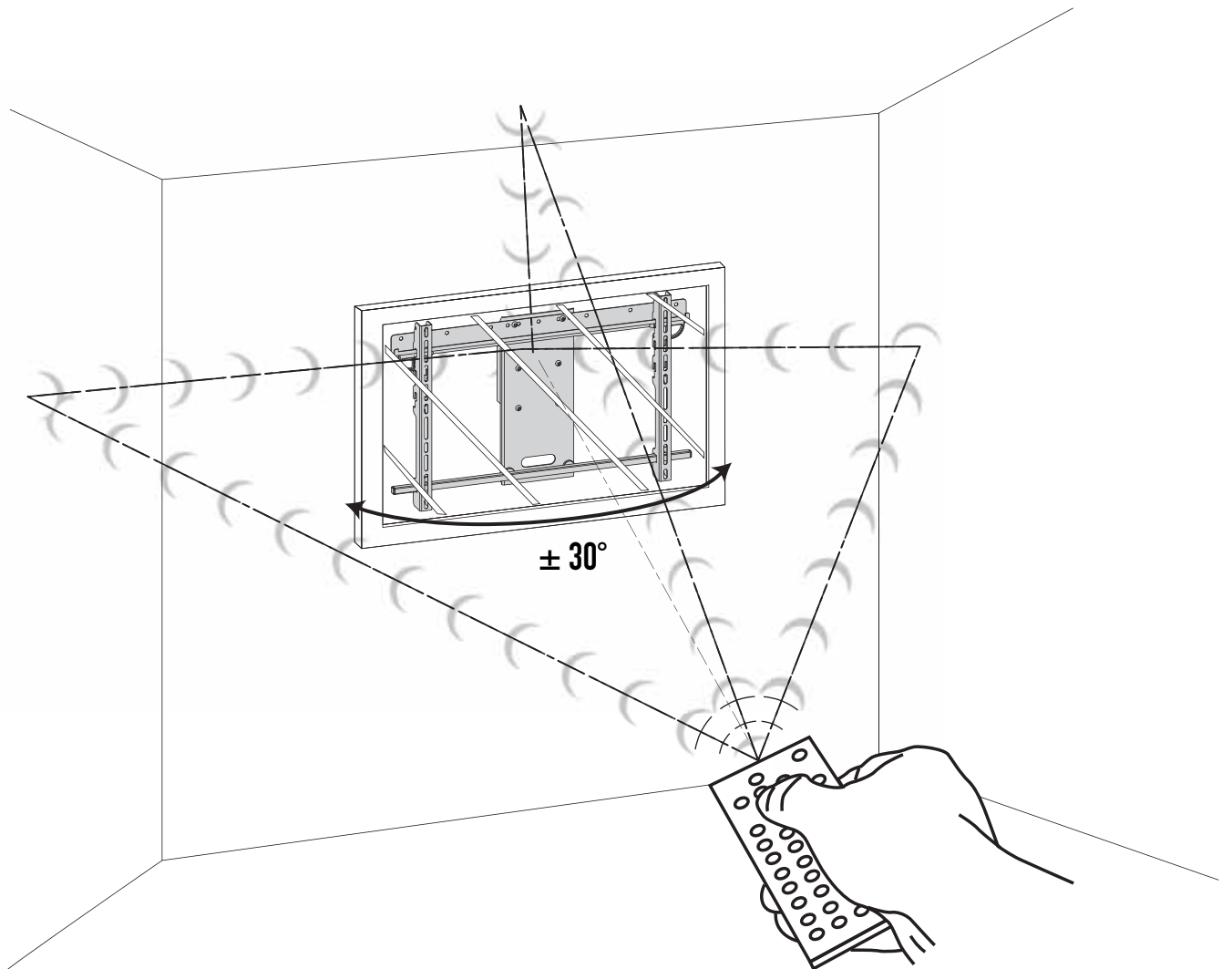



## Caractéristiques techniques

- Course totale :  $\pm 30^\circ$
- Fixation d'écran : LCD et Plasma
- Charge maxi : 50 kg
- Tension d'alimentation : 110-240 V, 50-60 Hz
- Courant nominal : 300 mA

## Technical characteristics

- Total travel:  $\pm 30^\circ$
- Screen fixing: LCD et Plasma
- Maximum load: 110 lbs
- Supply voltage: 110-240 V, 50-60 Hz
- Rated current: 300 mA

## Technische Daten

- Gesamtlauf:  $\pm 30^\circ$
- Bildschirmbefestigung: LCD und Plasmabildschirme
- Max. Traglast: 50 kg
- Versorgungsspannung: 110-240 V, 50-60 Hz
- Nennstrom: 300 mA

## Características técnicas

- Carrera total:  $\pm 30^\circ$
- Fijación de pantalla: LCD y Plasma
- Carga máxima: 50 kg
- Tensión de alimentación: 110-240 V, 50-60 Hz
- Corriente nominal: 300 mA

## Caratteristiche tecniche

- Corsa totale :  $\pm 30^\circ$
- Fissaggio dello schermo : LCD e Plasma
- Carico massimo : 50 kg
- Tensione di alimentazione : 110-240 V, 50-60 Hz
- Corrente nominale : 300 mA

## Technische specificaties

- Totale slag:  $\pm 30^\circ$
- Schermbevestiging: voor LCD- en plasmaschermen
- Maximale belasting: 50 kg
- Voedingsspanning: 110-240 V, 50-60 Hz
- Nominale stroomsterkte: 300 mA

**Service Après Vente - After-sales service - Kundendienst - Servicio postventa - servizio post vendita - Servicedienst**

Z.I. de Chavanoz - 4, route de la plaine - 38236 PONT-DE-CHERUY Cedex - France

► N° Indigo 0 820 02 00 02

International : +33 4 72 46 16 26

[www.erard.fr](http://www.erard.fr)

  
**ERARD**

**GARANTIE 10 ANS**

Z.I. de Chavanoz - 4, route de la plaine - 38236 PONT-DE-CHERUY Cedex - France  
Tél. : +33 (0)4 72 46 16 26 - Fax : +33 (0)4 72 46 16 22 - [www.erard.fr](http://www.erard.fr) - e-mail : [infos@erard.fr](mailto:infos@erard.fr)